

SUN-FLEX® EASYDESK ELITE 610703

SUN-FLEX® EASYDESK ELITE 610803

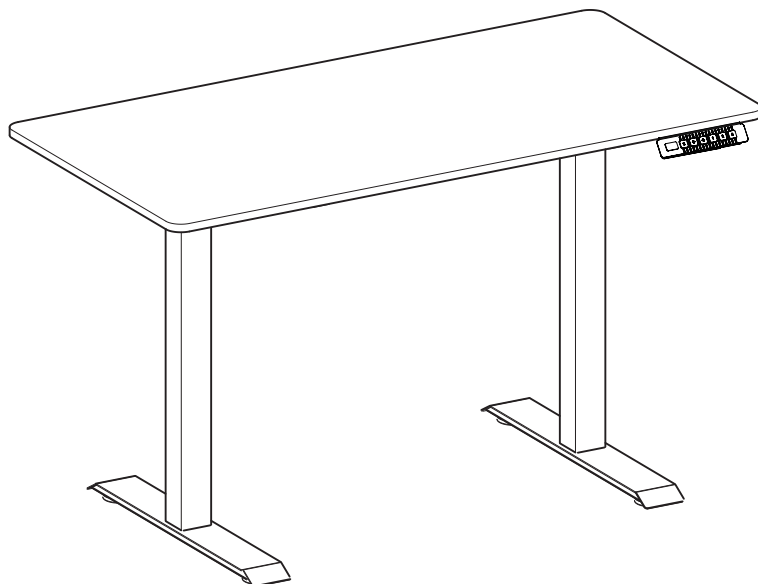

- Ⓢ Svenska, Monteringsanvisning (s.3)
- Ⓢ English, Assembly manual (s.13)
- Ⓢ Dansk, Samlevejledning (s.23)
- Ⓢ Norsk, Monteringshåndbok (s.33)
- Ⓢ Suomi, Kokoamisohjeet (s.43)
- Ⓢ Français, Manuel de montage (s.53)
- Ⓢ Polski, Instrukcja montażu (s.63)
- Ⓢ Eesti, Kokkupanekujuhend (s.73)
- Ⓢ Latviski, Salikšanas rokasgrāmata (s.83)
- Ⓢ Lietuva, Montavimo instrukcija (s.93)
- Ⓢ Nederlands, Montage-instructies (s.103)

SUN-FLEX
®

SUN-FLEX® - makes your office a little bit better

SUN-FLEX® is a company that centres on the development, manufacture and distribution of products for the modern office workspace. Based on nearly 40 years of experience and insight into how the modern office workspace functions, we have built up a leading position in the sector. SUN-FLEX® has established strong international presence in Europe and Asia through a reliable network of distributors and resellers. SUN-FLEX® products are designed to boost both well-being and productivity. SUN-FLEX® supplies user-friendly solutions to problems that arise at the majority of workplaces.

SUN-FLEX



Logistikvägen 6, SE-438 70 Landvetter,
Sweden Tel: +46 322 127 00
info@sun-flex.com
www.sun-flex.com

SUN-FLEX® EASYDESK ELITE 610703

SUN-FLEX® EASYDESK ELITE 610803

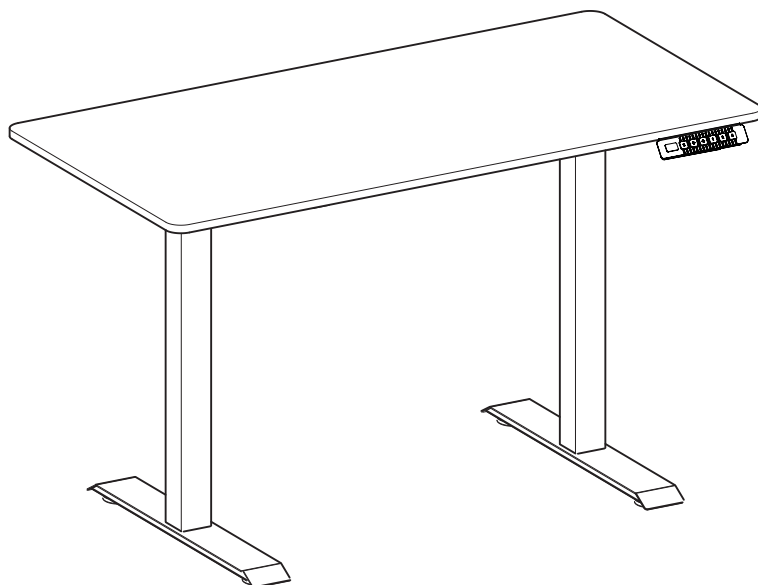

MONTERINGSANVISNING



SUN-FLEX
®

MONTERINGSINSTRUKTIONER

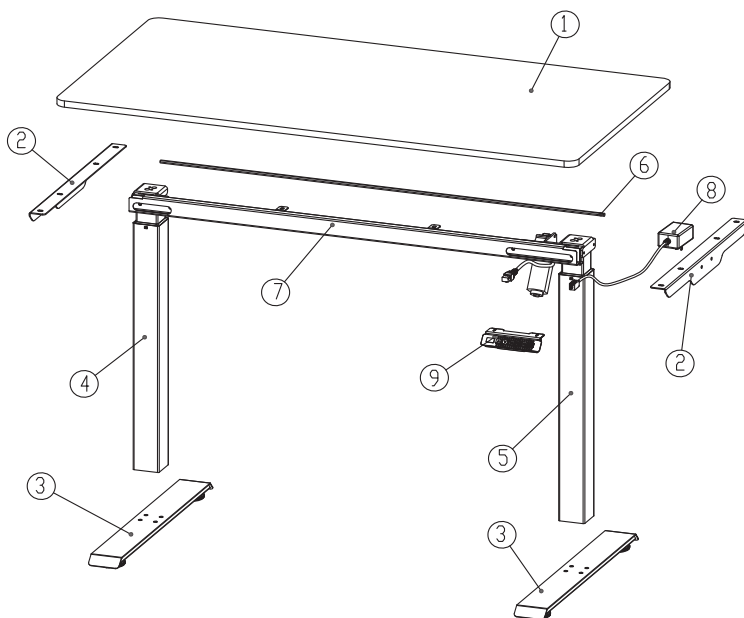

MONTERINGSDETALJER INKLUDERADE

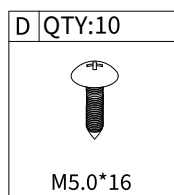
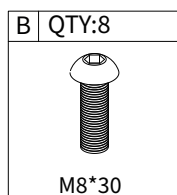
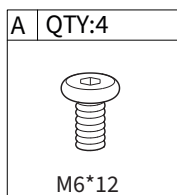

VERKTYG INKLUDERADE

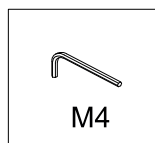
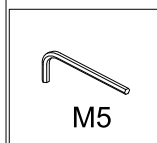

VERKTYG SOM BEHÖVS

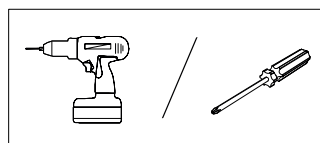

MONTERINGSINSTRUKTIONER

STEP 1

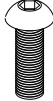
B	QTY:8
	
M8*30	

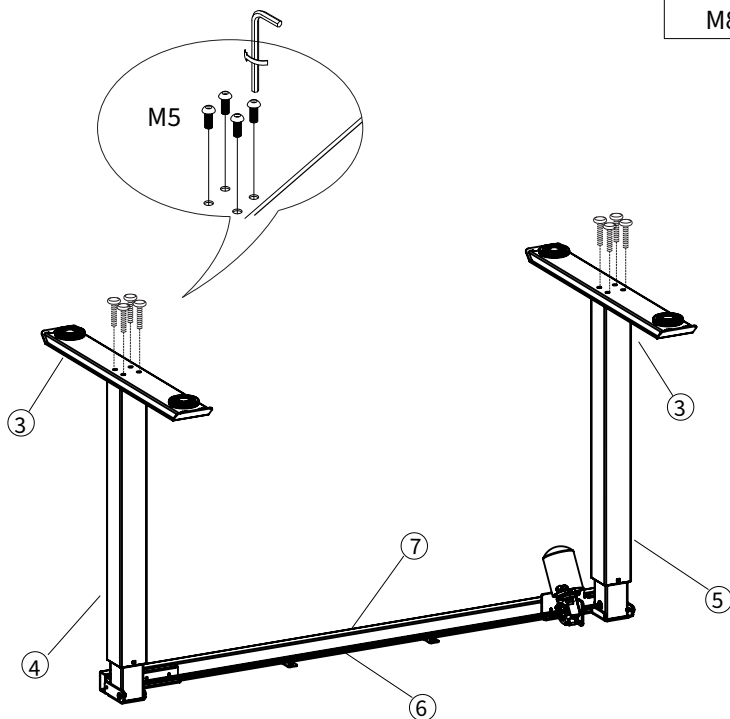

MONTERINGSINSTRUKTIONER

STEP 2

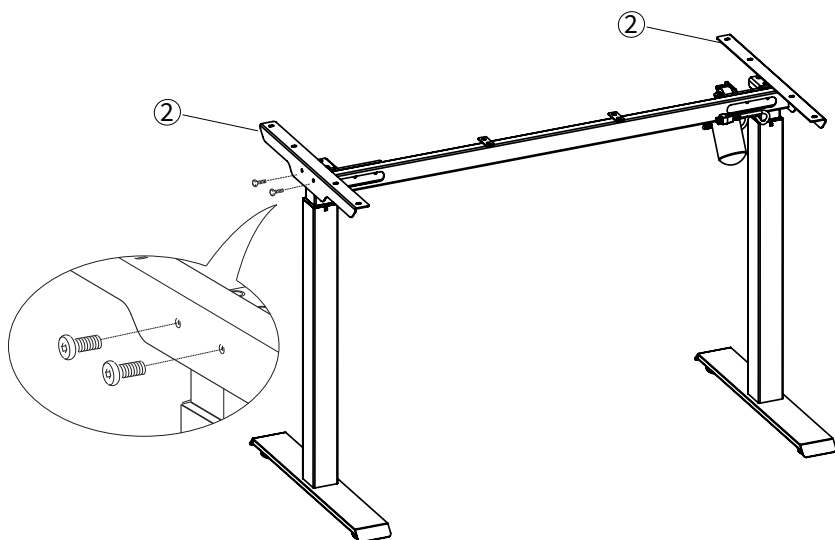
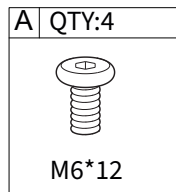

MONTERINGSINSTRUKTIONER

STEP 3

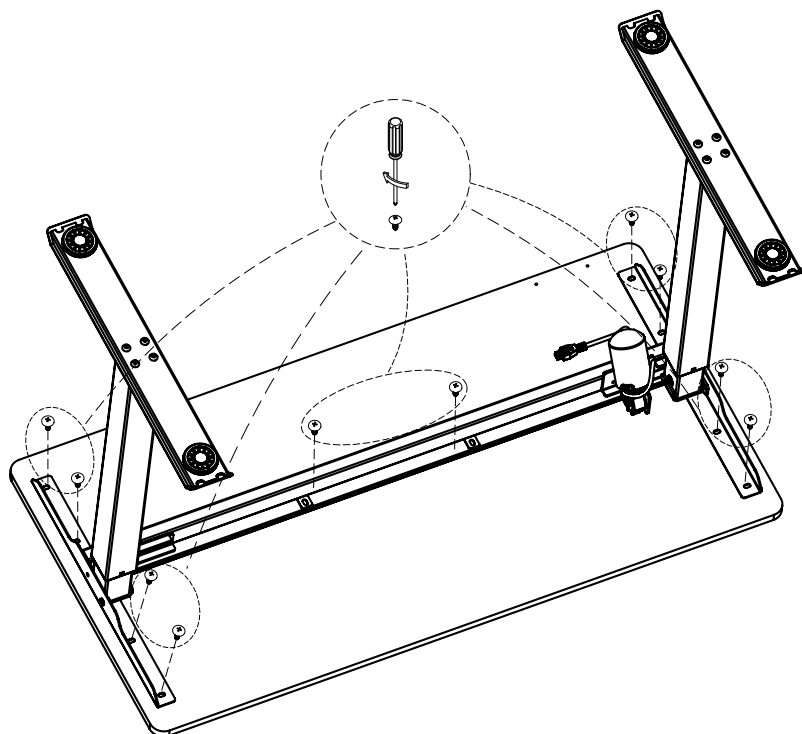
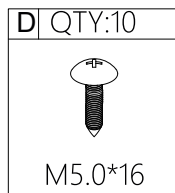

MONTERINGSINSTRUKTIONER

STEP 4

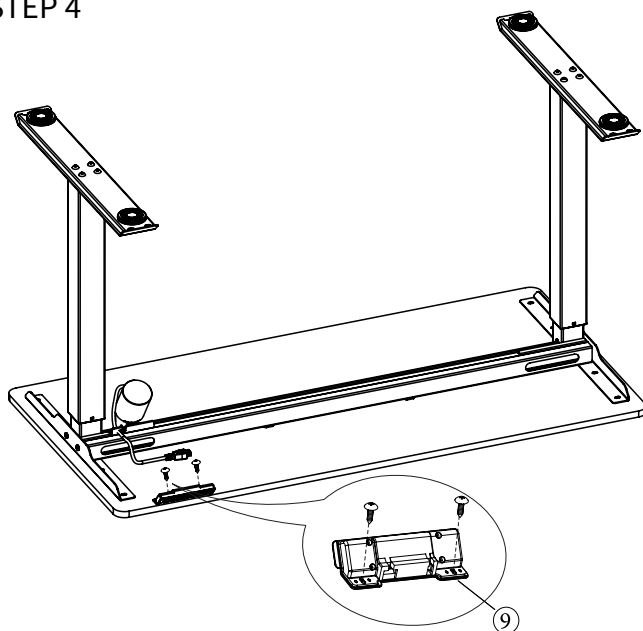

STEP 5

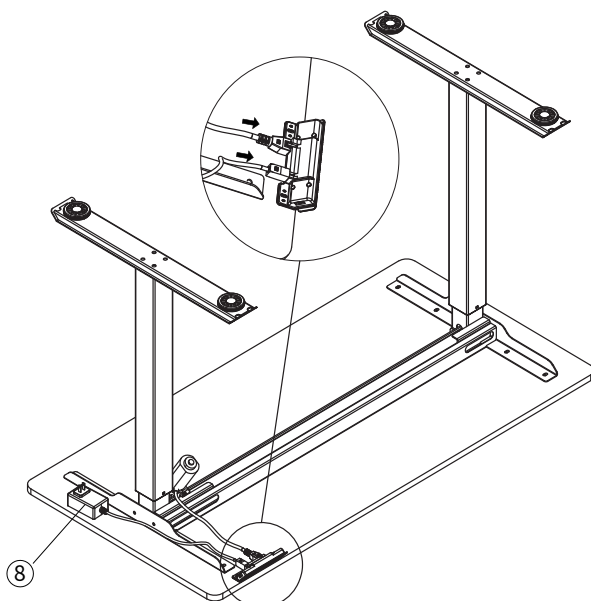

BRUKSANVISNING

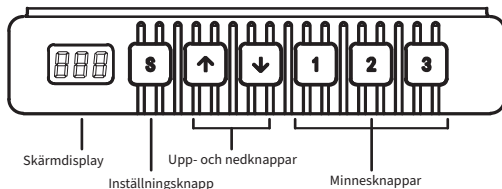

Hela ytan på handenheten fungerar som en knappel. Om ingen knapp trycks inom 30 sekunder låses skärmen, och 1/2/3-S-tangenterna låses därefter. För att låsa upp dem, tryck först på Upp eller Ned-knappen. Tangenterna kan användas när skärmen lyser upp.

■ Skärmdisplay

Visar det aktuella höjdvärdet på skrivbordet.

■ Upp- och nedknappar

Tryck kontinuerligt på UPP/NED-knappen för att justera skrivbordets höjd tills du når önskad/optimal höjd.

■ Minnesknappar (1/2/3)

Minnesläge inställning:

Medan skrivbordet rör sig till en specifik punkt, klicka på "S"-knappen.

Skärmdisplayen visar "S-" och symbolen "-" blinkar.

Tryck på "1-3" knappen som motsvarar den önskade etiketten för att spara positionen.

Minnehöjden har nu sparats framgångsrikt.

För att automatiskt flytta skrivbordet till den sparade minnehöjden, tryck lätt på den motsvarande "1/2/3" knappen.

■ Inställningsknapp (S)

Tryck på "S"-knappen för att ställa in minnesbitar och interna parametrar.

■ Initialisering

1. För att utföra en standardinitialisering:

När "RST" visas på skärmen, tryck och håll ned knappen "↓" tills skrivbordsramen når sin lägsta punkt.

Håll knappen nedtryckt tills du hör ett "di" ljud och skrivbordsramen studsar tillbaka. Detta indikerar att initialiseringen är klar.

Observera: Släpp inte knappen under denna operation, då det kan orsaka att initialiseringen misslyckas.

2. För att tvinga fram en initialisering:

Tryck och håll ned knappen "↓" tills skrivbordsramen når sin lägsta punkt.

Släpp knappen och tryck på den igen i cirka 5 sekunder.

Du kommer höra ett "di" ljud och skrivbordsramen kommer att studsa tillbaka, vilket indikerar att initialiseringen är klar.

3. För att återställa fabriksinställningarna:

När en ny kontrollenhet är installerad eller om du behöver återställa parametrar till fabriksinställningarna, tryck och håll ned både "↓" och "↑" knapparna samtidigt.

Efter cirka 5 sekunder kommer du höra det första "di" ljudet.

Efter cirka 10 sekunder kommer du höra det andra "di" ljudet.

När skärmdisplayen visar "RST", följ instruktionerna i punkt nr 1 för initialisering.

■ Säkerhetsfunktion

Skrivbordet studsar automatiskt tillbaka om det stöter på motstånd under höjjustering.

■ Handenheten visar felkod och lösning

Felkod	Felorsak	Lösning
E01, E06, E07	Strömfel	Byt strömförsörjning
E02	Asynkron höjd över 1 cm	Genomför initialiseringsoperation 1
E04	Handsetfel	Koppla ur och koppla in kabeln till handenheten
E05	Kollisionsvarningslarm	Återgångspåminnelse, normalt läge
E08	Skrivbordsskivan lutar	Kontrollera skrivbordet
E11, E21, E40, E41	Anslutningskabelfel	Kontrollera anslutningskabeln
E12, E22, E42, E43	Kontrollerfel	Byt ut kontrollen
E13, E23	Motor 1 eller 2 har ett öppet fasfel	Kontrollera motorns kabeldragning inuti bordsbenen
E14 ~E17, E24~E27	Motorfel	Byt motor
E18, E28	Överbelastning	Minska belastningen
HOT	Överhettning	Automatisk återställning efter paus i 20 minuter

BRUKSANVISNING

■ Avancerade funktioninställningar

Begränsad höjdställning: Tryck på "↑" och "↓" -knapparna i 5 sekunder tills ett pip ljud hörs för att indikera lyckad begränsad höjdställning. (minsta begränsade höjd <96, maximala begränsade höjd >97). För att avbryta funktionen, flytta skrivbordet till gräns höjden och tryck sedan på "↑" och "↓" -knapparna igen i 5 sekunder. Ett summerljud kommer att höras, vilket indikerar avbokningen av den begränsade höjdställningen.

Lås och lås upp: Tryck samtidigt på "↑" och "S" -knapparna i 5 sekunder. Skärmen visar "LOC" för att indikera att systemet är låst. För att låsa upp, tryck på "↓" och "S" -knapparna i 5 sekunder. Skärmen kommer att visa ett numeriskt värde, vilket indikerar att systemet är upplåst.

<p>Tryck på "S"-knappen i 5 sekunder tills den digitala skärmen visar "S-1". Använd sedan "↑" eller "↓" knappen för att göra ditt val.</p>	S-1	Klicka på "S"-knappen	↑ 0 Meter ↓ 1 Tum	
	Växla mellan meter och tum			
	S-2	Klicka på "S"-knappen	↑ 0 Stäng av ↓ 1 Minst känslig 8 Mest känslig	
	Känslighet för kollisionsskydd (Detection/Sensor Element)			
	S-3	Klicka på "S"-knappen	↑ 0 Stäng av ↓ 1 Minst känslig 8 Mest känslig	
	Öka känsligheten för kollisionsskydd.			
	S-4	Klicka på "S"-knappen	↑ 1 Minst känslig ↓ 8 Mest känslig	
	Minska känsligheten för kollisionsskydd.			
S-5	Klicka på "S"-knappen	Använd "↑" eller "↓" för att justera bottenhöjden		
Användning av lägsta höjdnivå				
S-6	Klicka på "S"-knappen	↑ 0 Håll in för att köra, släpp för att stoppa skrivbordsoperationen. ↓ 1 Klicka för att starta skrivbordets rörelse. För att stoppa rörelsen, klicka igen.		
Användning av minnesknapp				
S-7	Klicka på "S"-knappen	↑ 0 Stäng av ↓ 1 Slå på (Kontinuerlig drift i två minuter, fel HOT).		
Överhettningsskydd				
S-8	Klicka på "S"-knappen	↑ 0 Stäng av ↓ 1 0.5° 2 1.0° 3 1.5° 4 2.0° 5 2.5° 6 3.0° 7 3.5° 8 4.0°	Reserverat. Vissa modeller har inte denna funktion tillgänglig. Tryck på "S"-knappen för att gå tillbaka. Inställningen har framgångsrikt tillämpats.	
Inställning av skrivbordets lutningsvinkel (Om det inställda värdet överskrids, kommer ett fel E08 att uppstå.)				

EU-försäkran om överensstämmelse

1. Produktmodell: 610703, 610803

2. Namn och adress för tillverkaren eller hans auktoriserade representant:

SUN-FLEX AB

Logistikvägen 6

438 70 Landvetter, Sverige

3. Detta överensstämmelseintyg utfärdas under tillverkarens ensamma ansvar.

4. Föremål för deklARATIONEN:

Utrustning: Höj- och sänkbar skrivbordsram

Varumärke: SUN-FLEX

Modell/typ: 610703, 610803

5. Föremålet för ovanstående deklARATION ÖVERENSSTÄMMER MED RELEVANT UNIONSCHARMONISERAD LAGSTIFTNING:

Lågspänningsdirektivet (LVD) 2014/35/EU

Direktivet om elektromagnetisk kompatibilitet (EMC) 2014/30/EU

Direktivet om begränsning av farliga ämnen (RoHS) 2011/65/EU

6. Hänvisningar till de relevanta harmoniserade standarder som används eller hänvisningar till andra tekniska specifikationer i förhållande till vilka överensstämmelse deklarerar:

LVD: EN 60335-2-2012

EN 60335-2-7:2010

EMC: EN 55014-1:2006 + A1:2009 + A2:2011

EN 55014-2:1997 + A1:2001 + A2:2008

RoHS: EN 50581:2012

Undertecknat för och på uppdrag av:

Landvetter 2023-06-30

Tillverkare SUN-FLEX AB

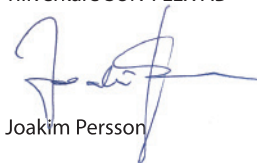

Joakim Persson

SPECIFIKATIONER

Del för elektrisk styrning:

Ingångsspänning: 100-240V AC 50/60Hz

Arbetstidscykel: 10 % maximalt

(2 minuter på, 18 minuter av)

Del för skrivbordsram:

Dynamisk belastningskapacitet: 80 kg

Maximal statisk belastningskapacitet: 120 kg

SÄKERHETSVARNING

1. Vänligen läs igenom denna manual noggrant innan användning.
2. Produkten måste anslutas till rätt strömförsörjning.
3. Alla tillbehör som är anslutna till kontrollboxen måste ha pluggtyper och elektriska egenskaper som överensstämmer med specifikationerna.
4. Endast för inomhusbruk.
5. Om den externa kabeln till transformatorn är skadad och behöver bytas ut, kommer tillverkaren eller dess serviceagent att tillhandahålla en ny reservdel.

SUN-FLEX

www.sun-flex.com

SUN-FLEX® EASYDESK ELITE 610703

SUN-FLEX® EASYDESK ELITE 610803

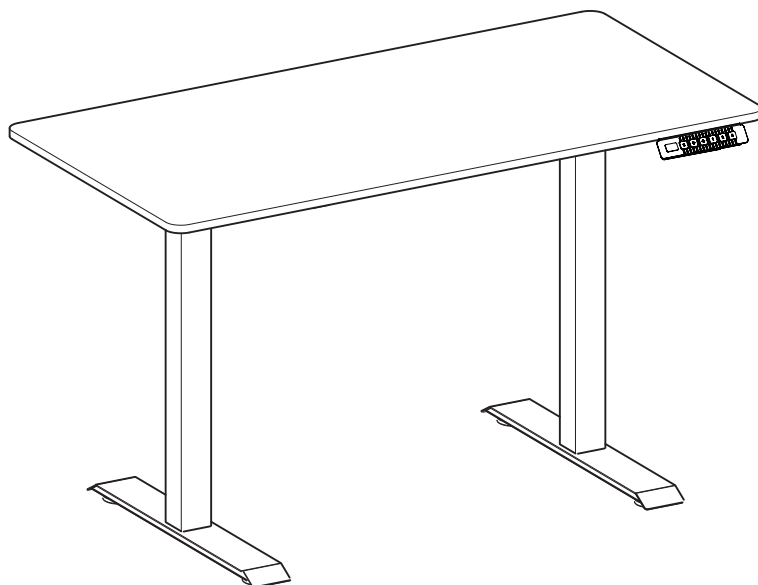

ASSEMBLY MANUAL

EN

SUN-FLEX
®

INSTALLATION INSTRUCTION

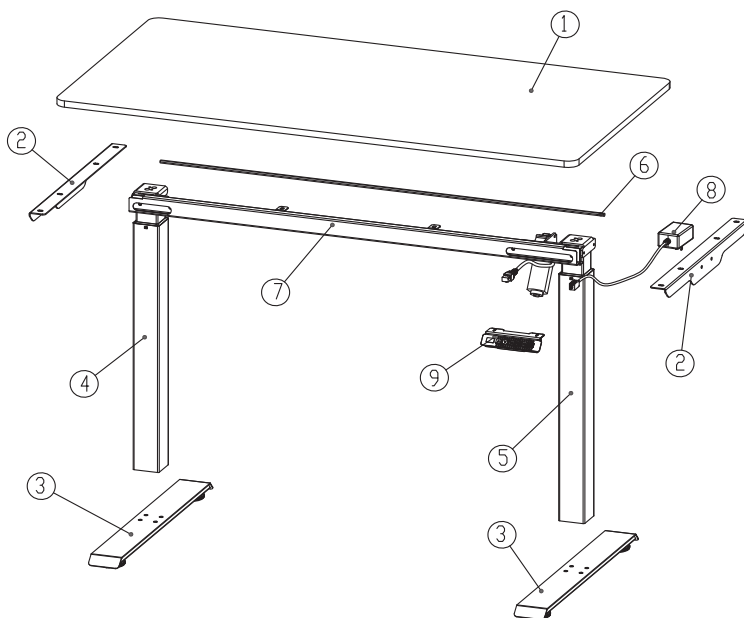

HARDWARE INCLUDED

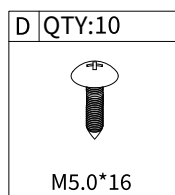
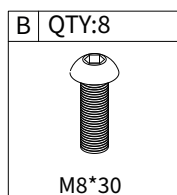
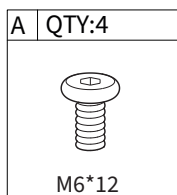

TOOLS INCLUDED

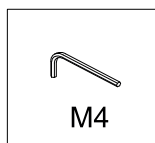
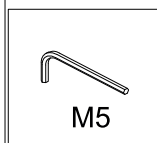

TOOLS REQUIRED

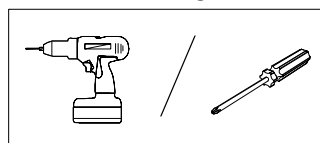

INSTALLATION INSTRUCTION

STEP 1

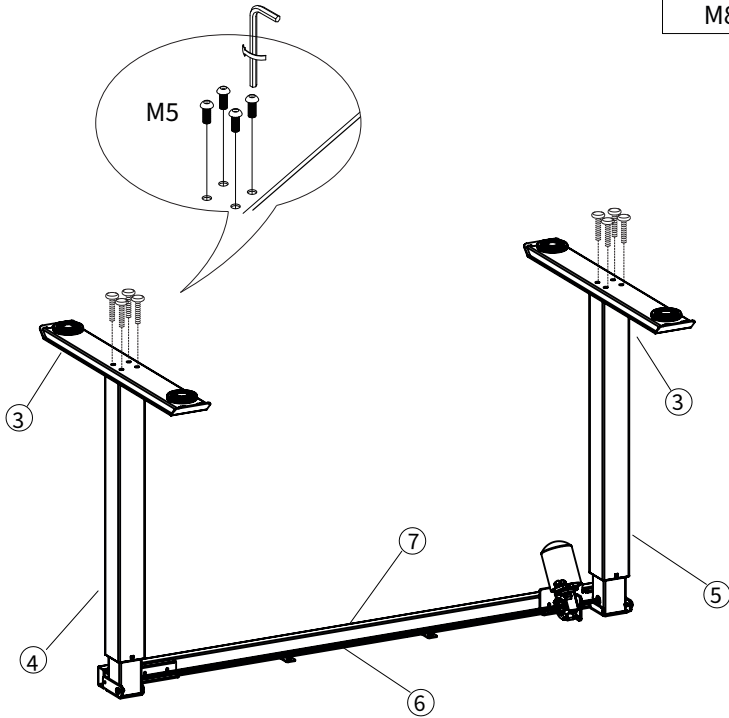
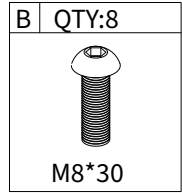

INSTALLATION INSTRUCTION

STEP 2

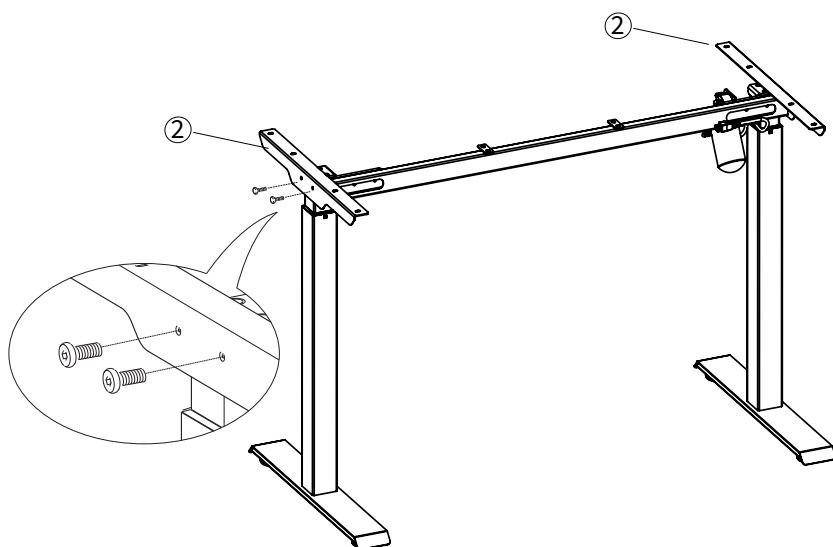
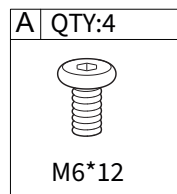

INSTALLATION INSTRUCTION

STEP 3

D	QTY:10
	
M5.0*16	

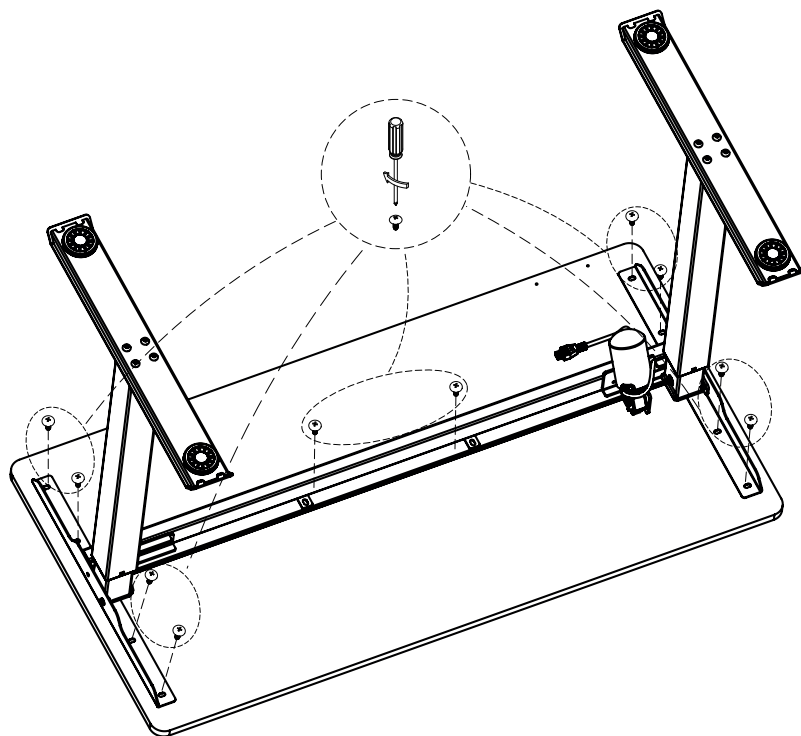

INSTALLATION INSTRUCTION

STEP 4

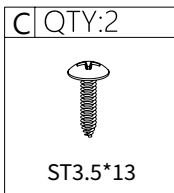
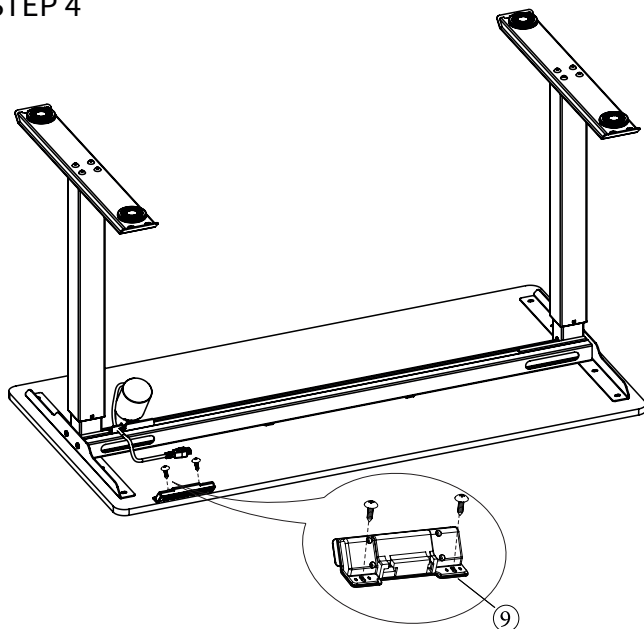

STEP 5

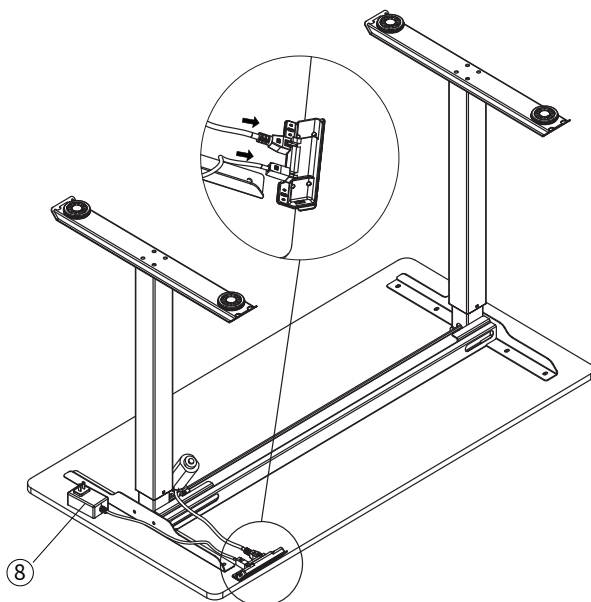

DIRECTIONS FOR USE

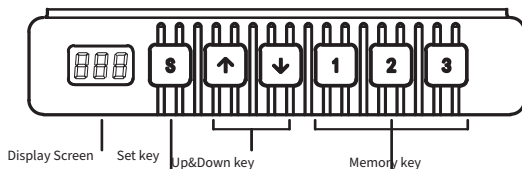

The entire surface of the handset functions as a button panel. If no button is pressed within 30 seconds, the screen will lock, and the 1/2/3/S keys will be locked accordingly. To unlock them, press the Up or Down key first. The keys can be used once the display screen lights up.

■ Display Screen

Shows the current height value of the desk.

■ Up & Down Keys

Continuously press the UP/DOWN key to adjust the desk height until you reach the desired/optimum height.

■ Memory Key (1/2/3)

Memory Mode Setup:

While the desk is running to a specific point, click the "S" key.

The display screen will show "S-" and the "-" symbol will flash.

Press the "1-3" button corresponding to the desired label to store the position.

The memory height is now successfully saved.

To automatically move the desk to the saved memory height, lightly press the corresponding "1/2/3" button

■ Set Key (S)

Press the "S" key to set memory bits and internal parameters.

■ Initialization

1. To perform a standard initialization:

When "RST" is displayed on the screen, press and hold the "↓" button until the desk frame reaches its lowest point.

Keep holding the button until you hear a "di" sound and the desk frame rebounds. This indicates that the initialization is complete. Note: Do not release the button during this operation, as it may cause initialization to fail.

2. For forced initialization:

Press and hold the "↓" button until the desk frame reaches its lowest point.

Release the button and press it again for about 5 seconds.

You will hear a "di" sound, and the desk frame will rebound, indicating the completion of the initialization.

3. To restore factory settings:

When a new controller is installed or you need to restore parameters to the factory settings, press and hold both the "↓" and "←" buttons simultaneously.

After approximately 5 seconds, you will hear the first "di" sound.

After approximately 10 seconds, you will hear the second "di" sound.

When the display screen shows "RST", please follow the instructions in item No. 1 for initialization.

■ Safety Function

Desk automatically rebounds if resistance is encountered during height adjustment.

■ Handset shows error code and solution

Error code	Fault cause	Solution
E01, E06, E07	Power fault	Change power
E02	Nsynchronous height over 1 cm	Implement the initialization operation 1
E04	Handset fault	Unplug and replug the cable of hand set
E05	Anticollision alert	Rebound reminder , normal condition
E08	Desktop sloping	Check the desktop
E11, E21, E40, E41	Connection cable failure	Check the connecting cable
E12, E22, E42, E43	Controller fault	Exchange the controller
E13, E23	Motor 1 or 2 is out of open-phase	Check the motor wiring inside the table legs
E14 ~E17, E24~E27	Motor fault	Change motor
E18, E28	Overloading	Reduce the load
HOT	Overheating	Automatic recovery after stop using for 20 minutes

DIRECTIONS FOR USE

Advanced Function Settings

Limited height setting: Press the “↑” and “↓” keys for 5 seconds until a beep sound is heard to indicate successful limited height setting. (minimum limited height < 96, maximum limited height > 97).

To cancel the function, move the desk to the limit height and then press the “↑” and “↓” keys again for 5 seconds. A buzzer sound will be heard, indicating the cancellation of the limited height setting.

Lock and unlock: Press the “↑” and “S” keys simultaneously for 5 seconds. The screen will display “LOC” to indicate that the system is locked. To unlock, press the “↓” and “S” keys for 5 seconds. The screen will display a numerical value, indicating that the system is unlocked.

Press the “S” key for 5 seconds until the digital screen displays “S-1”. Then, use the “↑” or “↓” key to make your selection.

S-1	Switch metric and inch	Click “S” Key	<ul style="list-style-type: none"> ↑ 0 Metric ↓ 1 Inch 	
S-2	Anti-collision sensitivity (Detection/Sensing Element)	Click “S” Key	<ul style="list-style-type: none"> ↑ 0 Shut down ↓ 1 The least sensitive 8 The most sensitive 	Reserved, some models do not have this function
S-3	Increase anti-collision sensitivity.	Click “S” Key	<ul style="list-style-type: none"> ↑ 0 Shut down ↓ 1 The least sensitive 8 The most sensitive 	
S-4	Decrease anti-collision sensitivity.	Click “S” Key	<ul style="list-style-type: none"> ↑ 0 Shut down ↓ 1 The least sensitive 8 The most sensitive 	
S-5	Basement height utilization	Click “S” Key	Use “↑” or “↓” adjust the basement height	
S-6	Use of Memory Key	Click “S” Key	<ul style="list-style-type: none"> ↑ 0 Long press to run, hands-off to stop desk operation. ↓ 1 Click to start the desk running. To stop the running, click again. 	
S-7	Overheat protection	Click “S” Key	<ul style="list-style-type: none"> ↑ 0 Shut down ↓ 1 Turn on (Continuous operation for two minutes, error HOT). 	
S-8	Desktop tilt angle setting (If the set value is exceeded, an error E08 will occur.)	Click “S” Key	<ul style="list-style-type: none"> ↑ 0 Shut down ↓ 1 0.5° 2 1.0° 3 1.5° 4 2.0° 5 2.5° 6 3.0° 7 3.5° 8 4.0° 	Reserved. Some models do not have this function available.

Press the “S” key to go back. The setting has been successfully applied.

EU Declaration of Conformity

1. Product model: 610703, 610803

2. Name and address of the manufacturer or his authorised representative:

SUN-FLEX AB
Logistikvägen 6
438 70 Landvetter, Sweden

3. This declaration of conformity is issued under the sole responsibility of the manufacturer.

4. Object of the declaration:

Equipment: Height adjustable desk frame
Brand name: SUN-FLEX
Model/type: 610703, 610803

5. The object of the declaration described above is in conformity with the relevant Union harmonization legislation:

Low Voltage Directive (LVD) 2014/35/EU
Electromagnetic Compatibility Directive (EMC) 2014/30/EU
Restriction of Hazardous Substances (RoHS) Directive 2011/65/EU

6. References to the relevant harmonised standards used or references to the other technical specifications in relations to which conformity is declared:

LVD: EN 60335-2-2012
EN 60335-2-7:2010

EMC: EN 55014-1:2006 + A1:2009 + A2:2011
EN 55014-2:1997 + A1:2001 + A2:2008

RoHS: EN 50581:2012

7. Signed for and on behalf of:

Landvetter 2023-06-30

Manufacturer SUN-FLEX AB



Joakim Persson

SPECIFICATIONS

Electric control part:

Input Voltage: 100-240V AC 50/60Hz

Duty cycle:

10% maximum (2 minutes on, 18 minutes off)

Desk frame part:

Dynamic load capacity: 80 kg

Maximum static load capacity: 120 kg

SAFETY WARNING

1. Please read this manual carefully before use.
2. The product must be connected to the correct power supply.
3. Any accessories connected to the control box must have plug types and electrical characteristics that conform to the specifications.
4. Indoor use only.
5. If the external cable of the transformer is damaged and needs to be replaced, a new accessory will be provided by the manufacturer or its service agent.

SUN-FLEX
®

www.sun-flex.com

SUN-FLEX® EASYDESK ELITE 610703

SUN-FLEX® EASYDESK ELITE 610803

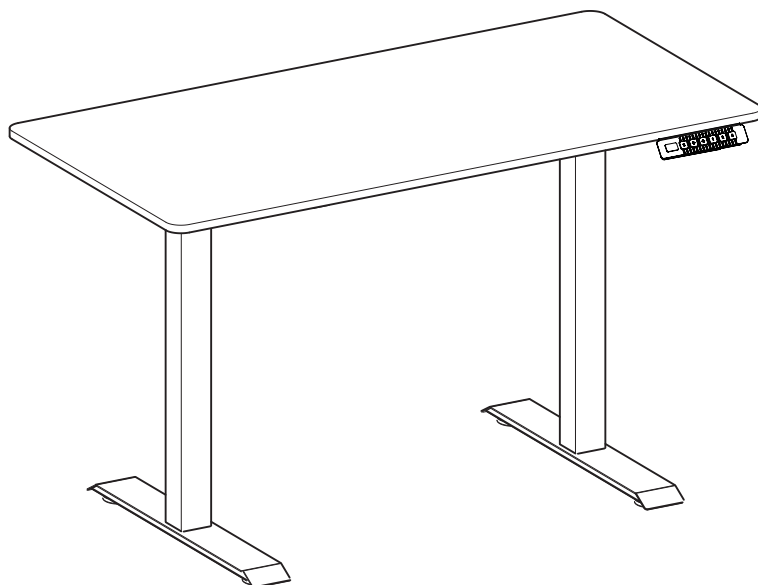

MONTERINGSVEJLEDNING



SUN-FLEX
®



MONTERINGSVEJLEDNING

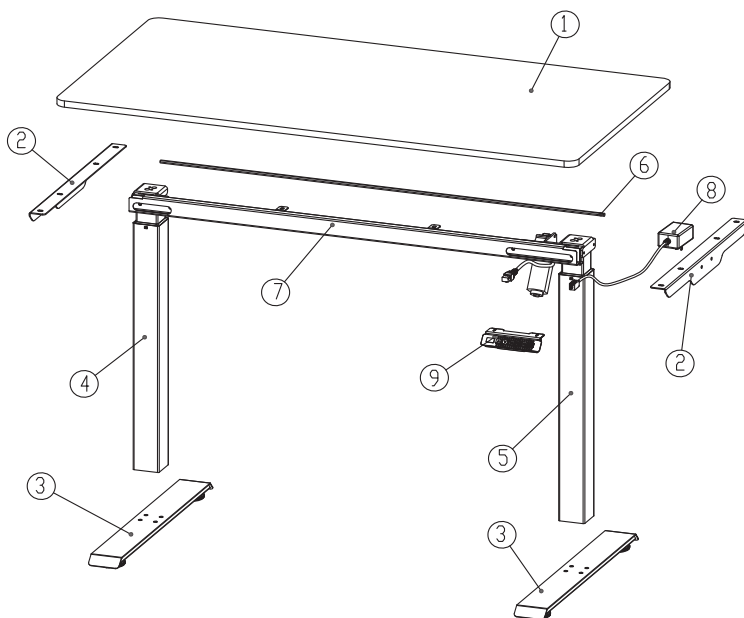

HARDWARE INKLUDERET

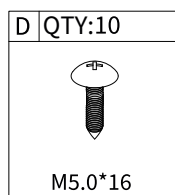
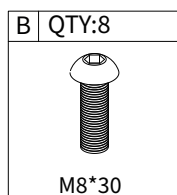
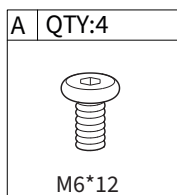

MEDFØLGENDE VÆRKTØJER

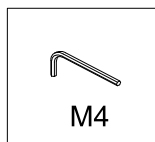
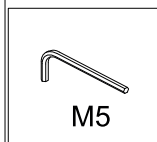

KRÆVES VÆRKTØJER

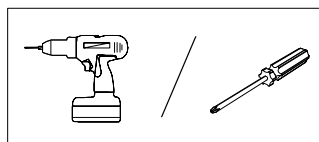

MONTERINGSVEJLEDNING

STEP 1

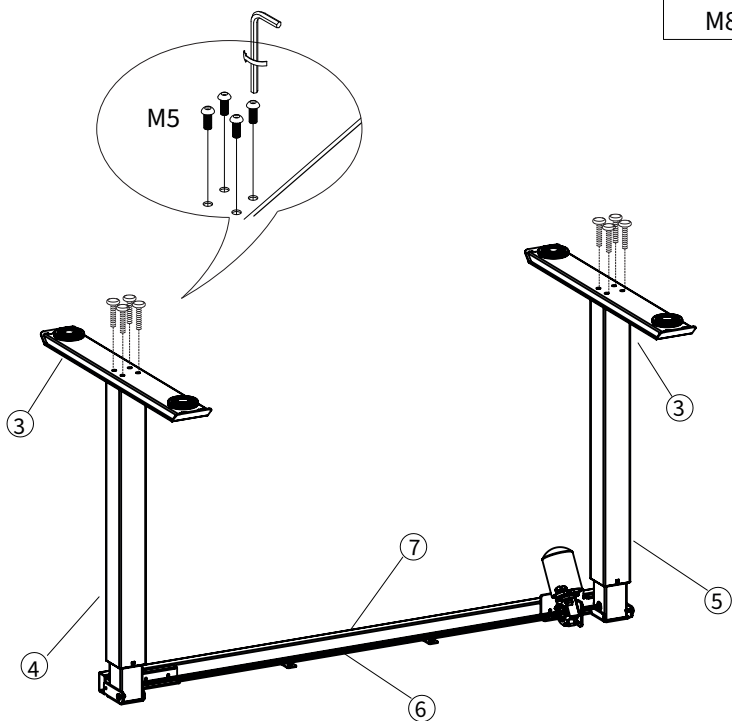
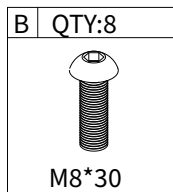

MONTERINGSVEJLEDNING

STEP 2

A	QTY:4
	
M6*12	

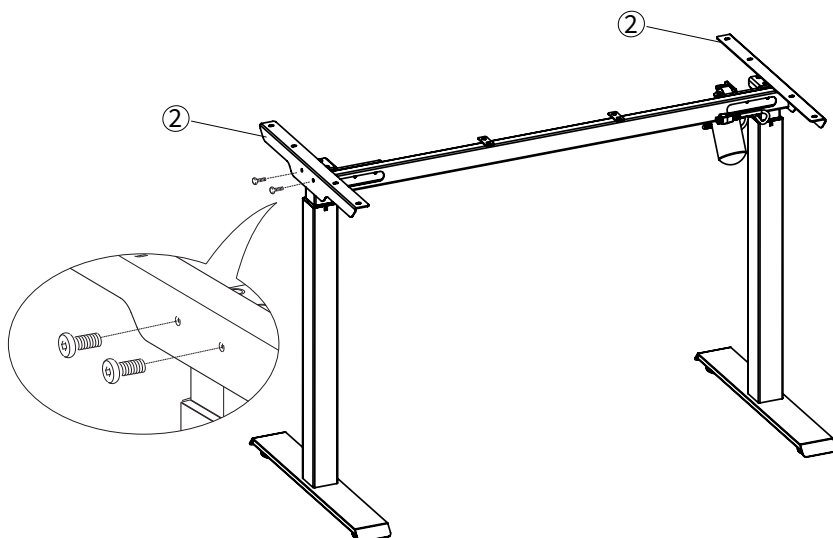

MONTERINGSVEJLEDNING

STEP 3

D	QTY:10
	
M5.0*16	

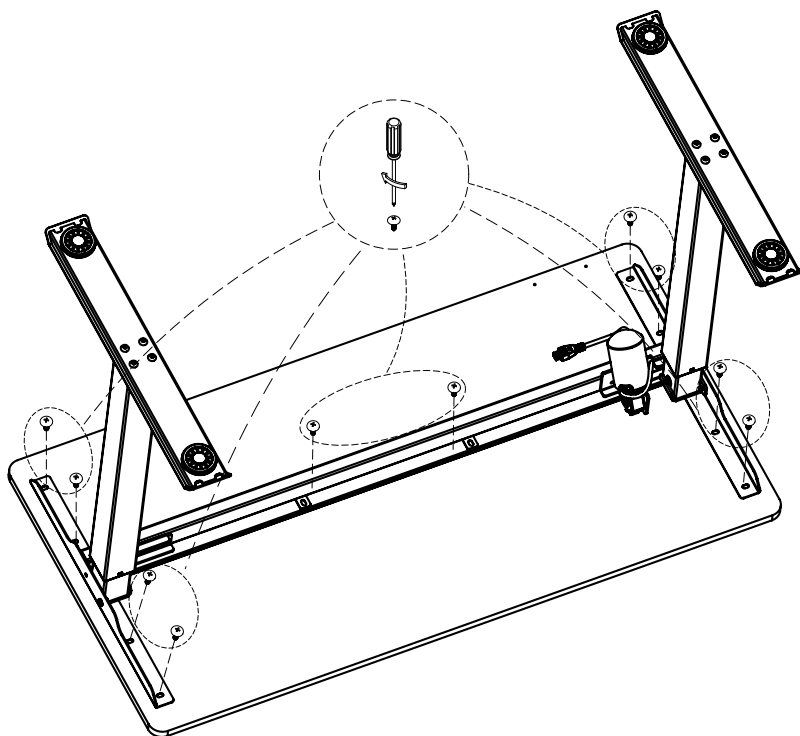

MONTERINGSVEJLEDNING

STEP 4

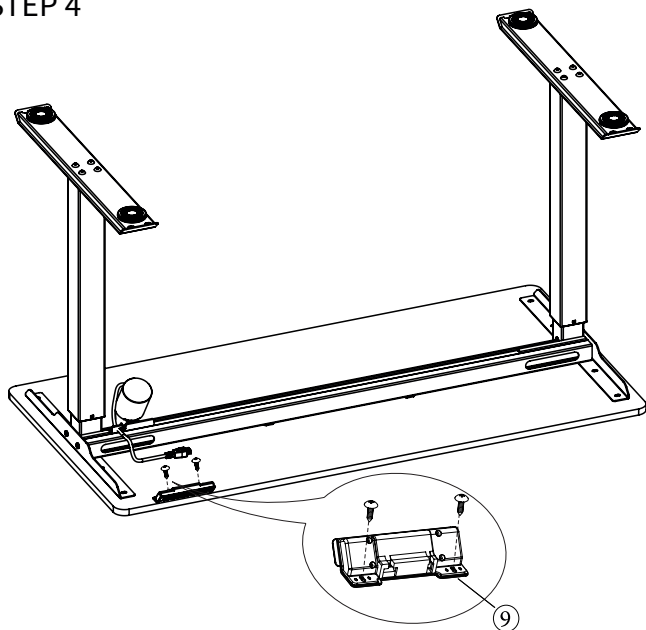

STEP 5

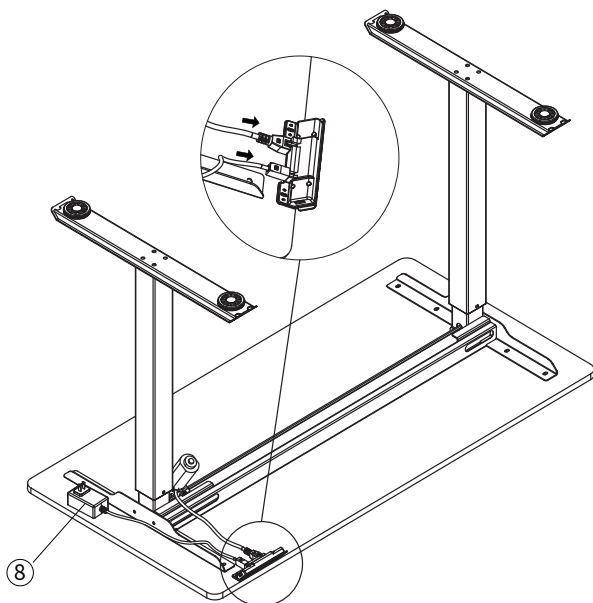

BRUGSANVISNING

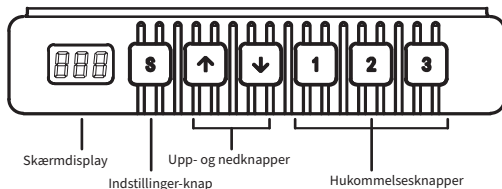

Hele håndsettets overflade fungerer som et knappanel. Hvis der ikke trykkes på nogen tast inden for 30 sekunder, låses skærmen, og 1/2/3/S-tasterne låses derefter. For at låse dem op skal du først trykke på op- eller ned-knappen. Tasterne kan bruges, når skærmen lyser.

■ Skærmdisplay

Viser den aktuelle højdeværdi på skrivebordet.

■ Op- og nedknapper

Tryk kontinuerligt på OP/NED-knappen for at justere højden på skrivebordet, indtil du når den ønskede/optimale højde.

■ Hukommelsesknapper (1/2/3)

Indstilling af hukommelsestilstand:

Når skrivebordet bevæger sig til et bestemt punkt, skal du klikke på knappen "S".

Skærmdisplayet viser "S", og symbolet "-" blinker.

Tryk på knappen "1-3" svarende til den ønskede etiket for at gemme positionen.

Hukommelsehøjden er nu blevet gemt.

For automatisk at flytte skrivebordet til den gemte hukommelsehøjde, tryk let på den tilsvarende "1/2/3"-knap.

■ Indstillinger-knap (S)

Setup-knap Tryk på "S"-knappen for at indstille hukommelsesbits og interne parametre.

■ Initialisering

1. Sådan udfører du en standardinitialisering:

Når "RST" vises på skærmen, skal du trykke på og holde knappen "v" nede, indtil skrivebordsrammen når sit laveste punkt. Hold knappen nede, indtil du hører en "di"-lyd, og skrivebordsrammen hopper tilbage. Dette indikerer, at initialiseringen er fuldført. Bemærk: Slip ikke knappen under denne handling, da dette kan medføre, at initialiseringen mislykkes.

2. For at gennemtvinge en initialisering:

Tryk og hold knappen "v" nede, indtil skrivebordsrammen når sit laveste punkt.

Slip knappen og tryk på den igen i ca. 5 sekunder.

Du vil høre en "di"-lyd, og skrivebordsrammen vil hoppe tilbage, hvilket indikerer, at initialiseringen er fuldført.

3. Sådan gendannes fabriksindstillingerne:

Når en ny controller er installeret, eller hvis du har brug for at gendanne parametrene til fabriksindstillingerne, skal du trykke på og holde både "r" og "v"-knapperne nede på samme tid.

Efter ca. 5 sekunder vil du høre den første "di"-lyd.

Efter ca. 10 sekunder vil du høre den anden "di"-lyd.

Når skærmen viser "RST", skal du følge instruktionerne i punkt #1 for initialisering.

■ Sikkerhedsfunktion

Skrivebordet hopper automatisk tilbage, hvis det møder modstand under højdejustering.

■ Håndsettet viser fejlkode og løsningen

Fejlkode	Fejlårsag	Løsning
E01, E06, E07	Strømsvigt	Udskift strømforsyningen
E02	Asynkron højde over 1 cm	Udfør initialiseringsoperation 1
E04	Håndsett fejl	Frakobl og tilslut kablet til håndsettet igen
E05	Kollisionsadvarselsalarm	Returpåmindelse, normal tilstand
E08	Skrivebordet vipper	Tjek skrivebordet
E11, E21, E40, E41	Anslutningskabel fejl	Fejl i forbindelseskabel
E12, E22, E42, E43	Kontrol fejl	Udskift controlleren
E13, E23	Motor 1 eller 2 har en åbenfasefejl	Tjek motorledningerne inde i bordbenene
E14 ~E17, E24~E27	Motorfejl	Udskift motoren
E18, E28	Overbelaste	Reducer belastningen
HOT	Overophedning	Automatisk nulstilling efter pause i 20 minutter

BRUGSANVISNING

■ Avancerede funktionsindstillinger

Begrænset højdejustering: Tryk på knapperne “↑” og “↓” i 5 sekunder, indtil der høres et bip for at indikere vellykket begrænset højdejustering. (minimum begrænset højde <96, maksimal begrænset højde > 97).

For at annullere funktionen skal du flytte skrivebordet til grænsehøjden og derefter trykke på knapperne “↑” og “↓” igen i 5 sekunder. En buzzer-lyd vil blive hørt, hvilket indikerer annullering af den begrænsede højdeindstilling.

Lås og lås op: Tryk samtidigt på knapperne “↑” og “S” i 5 sekunder. Displayet vil vise “LOC” for at indikere, at systemet er låst. For at låse op, tryk på “↓” og “S” knapperne i 5 sekunder. Skærmen vil vise en numerisk værdi, der indikerer, at systemet er låst op.

Tryk på “S”-knappen i 5 sekunder, indtil det digitale display viser “S-1”. Brug derefter knappen “↑” eller “↓” for at foretage dit valg.

S-1	Klik på “S”-knappen	↑ 0 Meter ↓ 1 Tommer
S-2	Klik på “S”-knappen	↑ 0 Sluk ↓ 1 Mindst følsom 8 Mest følsom
S-3	Klik på “S”-knappen	↑ 0 Sluk ↓ 1 Mindst følsom 8 Mest følsom
S-4	Klik på “S”-knappen	↑ 1 Mindst følsom ↓ 8 Mest følsom
S-5	Klik på “S”-knappen	Brug “↑” eller “↓” for at justere bundhøjden 0 Hold inde for at køre, slip for at stoppe skrivebordsoperationen.
S-6	Klik på “S”-knappen	↑ 1 Klik for at starte skrivebordets bevægelse. ↓ 1 For at stoppe bevægelsen, klik igen.
S-7	Klik på “S”-knappen	↑ 0 Sluk ↓ 1 Tænd (Kontinuerlig drift i to minutter, fejl HOT).
S-8	Klik på “S”-knappen	↑ 0 Sluk ↓ 1 0.5° 2 1.0° 3 1.5° 4 2.0° 5 2.5° 6 3.0° 7 3.5° 8 4.0°

Reserveret. Nogle modeller har ikke denne funktion tilgængelig.

Tryk på “S”-knappen for at gå tilbage. Indstillingen er blevet succesfuldt anvendt.

EU-overensstemmelseserklæring

1. Produktmodel: 610703, 610803

2. Navn og adresse på producenten eller hans autoriserede repræsentant:

SUN-FLEX AB

Logistikvägen 6

438 70 Landvetter, Sverige

3. Denne overensstemmelseserklæring udstedes under producentens eneansvar.

4. Emne for erklæringen:

Udstyr: Hæve- og sænkebordsramme

Mærke: SUN-FLEX

Model/type: 610703, 610803

5. Emnet for ovenstående erklæring overholder relevant EU-harmoniseret lovgivning:

Lavspændingsdirektivet (LVD) 2014/35/EU

Direktivet om elektromagnetisk kompatibilitet (EMC) 2014/30/EU

Direktivet om begrænsning af farlige stoffer (RoHS) 2011/65/EU

6. Henvvisninger til de relevante harmoniserede standarder, der er anvendt, eller henvvisninger til andre tekniske specifikationer, i forhold til hvilke overensstemmelse er erklæret:

LVD: EN 60335-2-2012

EN 60335-2-7:2010

EMC: EN 55014-1:2006 + A1:2009 + A2:2011

EN 55014-2:1997 + A1:2001 + A2:2008

RoHS: EN 50581:2012

Underskrevet for og på vegne af:

Landvetter 2023-06-30

Producent SUN-FLEX AB



Joakim Persson

SPECIFIKATIONER

Del til elektrisk styring:

Indgangsspænding: 100-240V AC 50/60Hz

Arbejdscyklus: 10% maksimalt (2 minutter på, 18 minutter af)

Del til skrivebordsramme:

Dynamisk belastningskapacitet: 80 kg

Maksimal statisk belastningskapacitet: 120 kg

SIKKERHEDSADVARSEL

Læs venligst denne manual grundigt før brug.

Produktet skal tilsluttes korrekt strømforsyning.

Alle tilbehør, der er tilsluttet kontrolboksen, skal have stiktyper og elektriske egenskaber, der stemmer overens med specifikationerne.

Kun til indendørs brug.

Hvis den eksterne kabel til transformatoren er beskadiget og skal udskiftes, vil producenten eller dennes serviceagent levere en ny reservedel.

SUN-FLEX

www.sun-flex.com

SUN-FLEX® EASYDESK ELITE 610703

SUN-FLEX® EASYDESK ELITE 610803

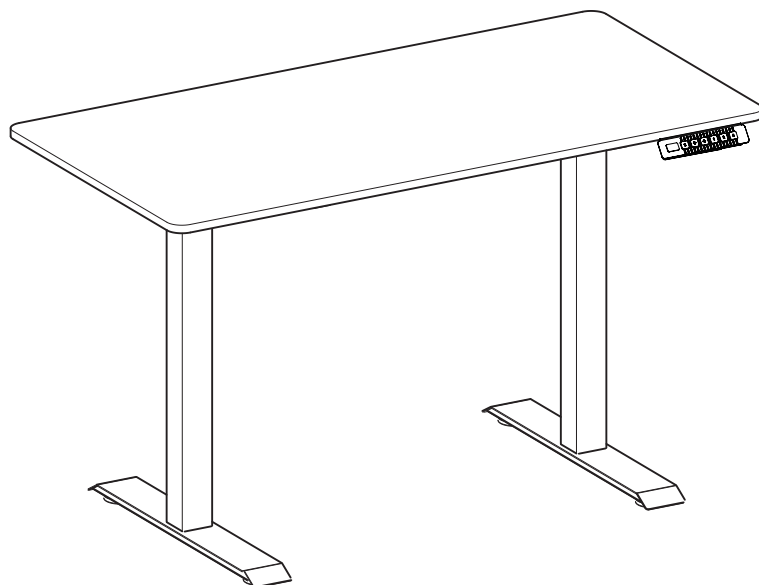

MONTERINGSVEILEDNING



SUN-FLEX
®

MONTERINGSINSTRUKSJONER

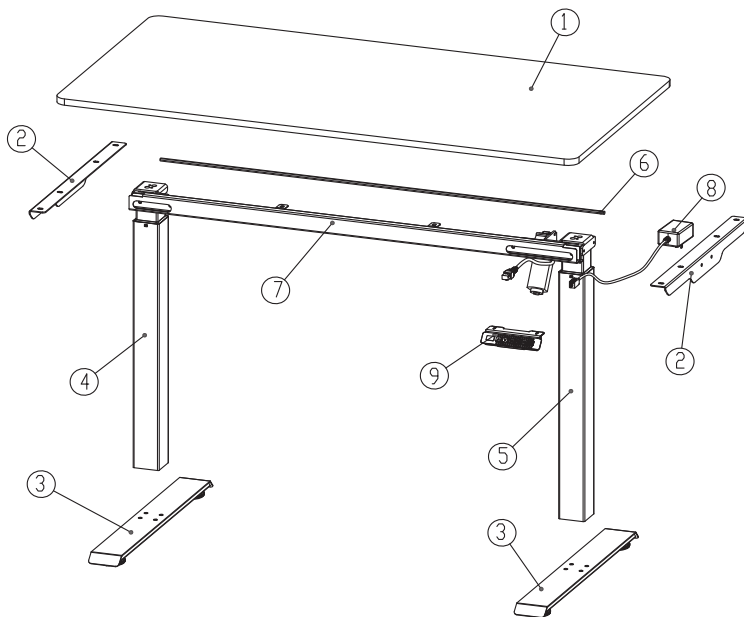

MASKINVARE INKLUDERT

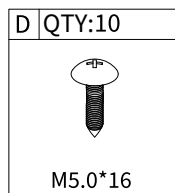
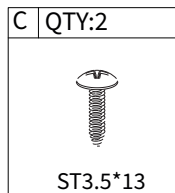
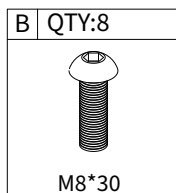
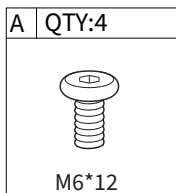

VERKTØY INKLUDERT

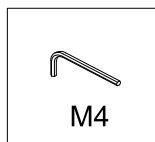
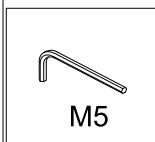

NØDVENDIGE VERKTØY

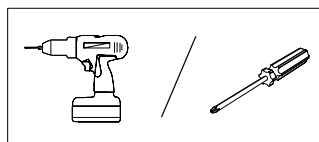

MONTERINGSINSTRUKSJONER

STEP 1

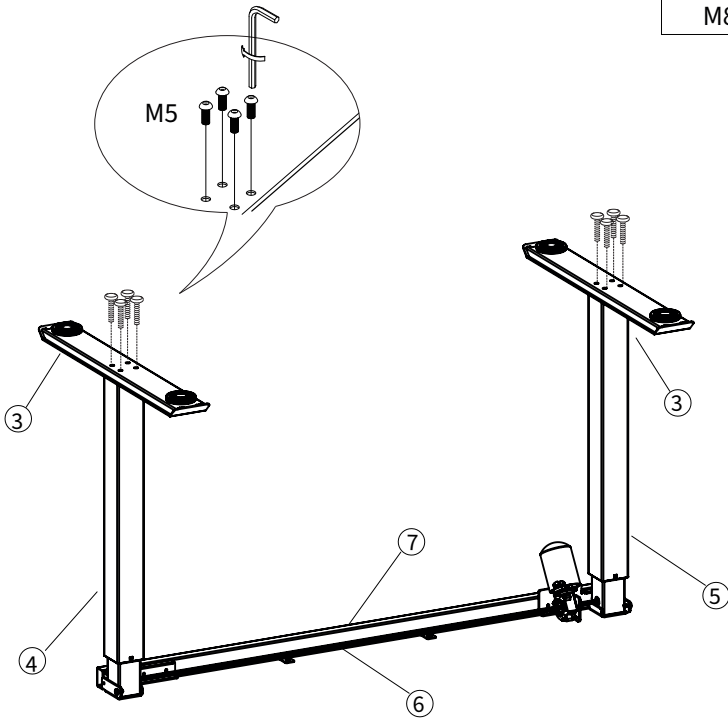
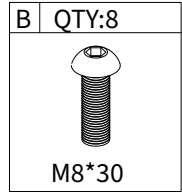

MONTERINGSINSTRUKSJONER

STEP 2

A	QTY:4
	
M6*12	

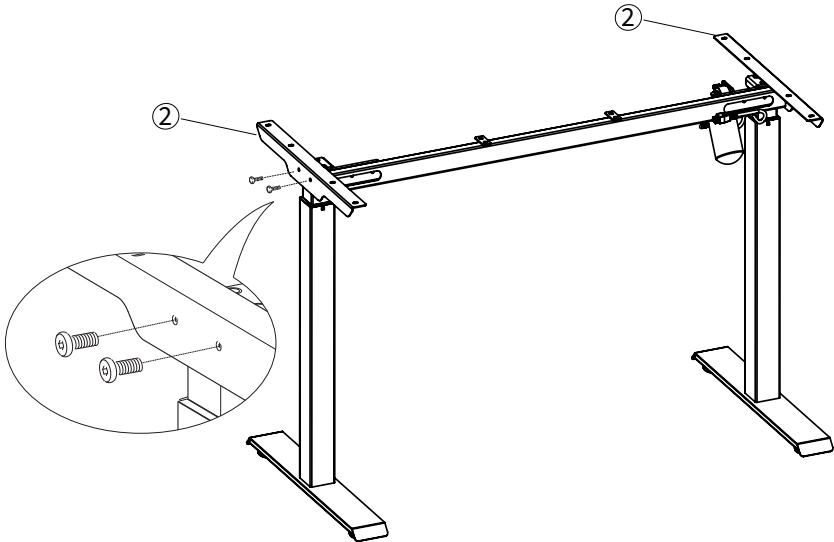

MONTERINGSINSTRUKSJONER

STEP 3

D	QTY:10
	
M5.0*16	

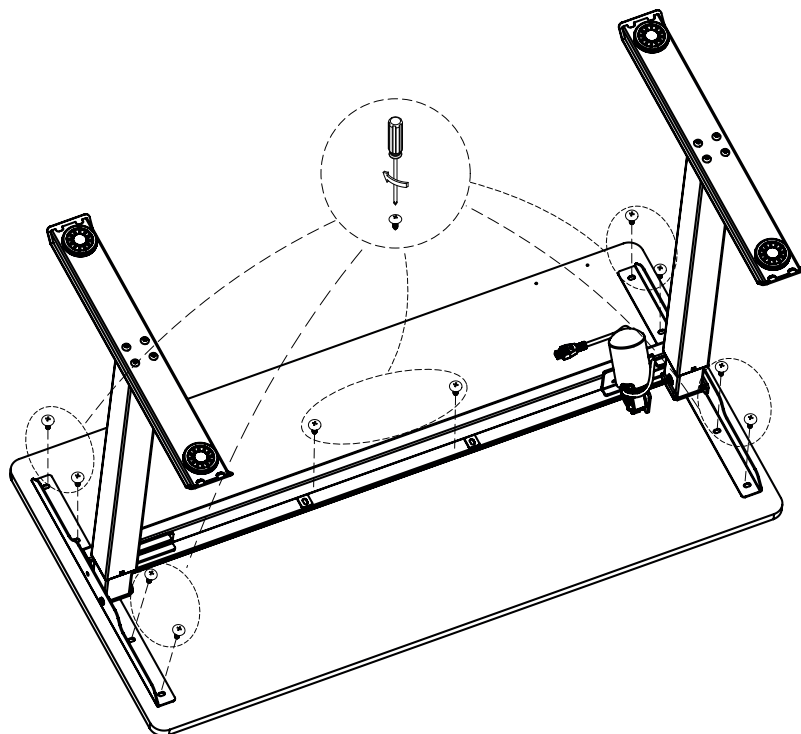

MONTERINGSINSTRUKSJONER

STEP 4

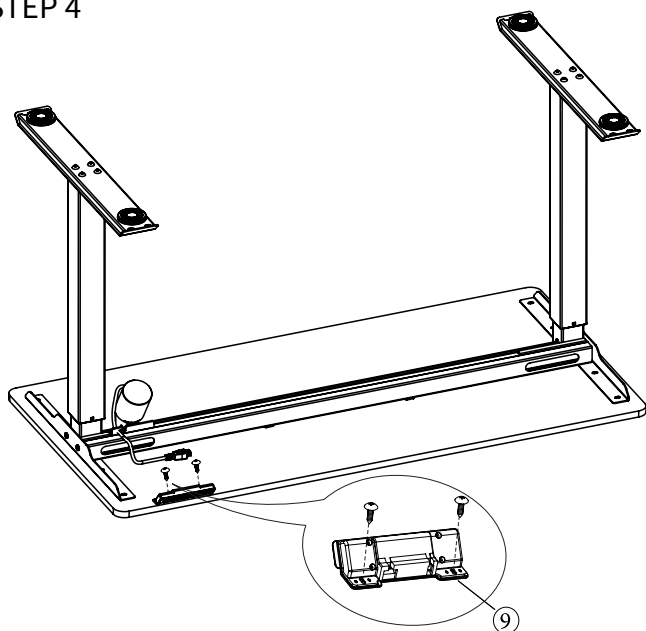

STEP 5

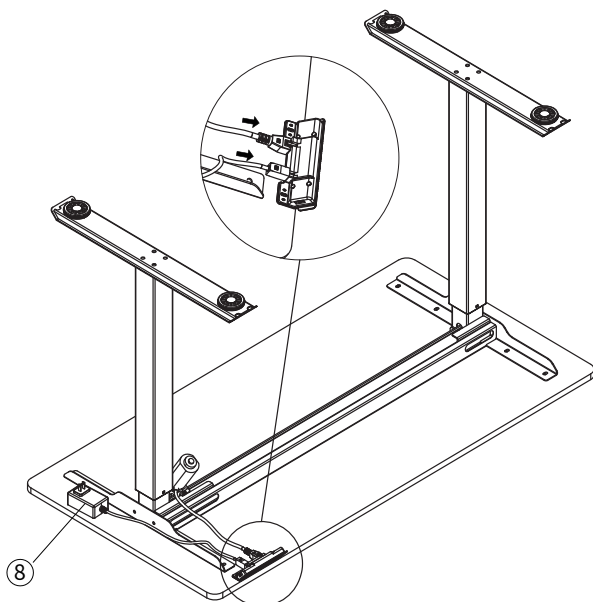

BRUKSANVISNING

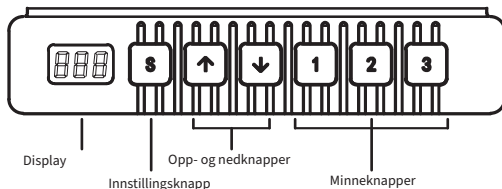

Hele overflaten på håndenheten fungerer som et knappepanel. Hvis ingen knapp trykkes innen 30 sekunder, låses skjermen, og 1/2/3/S-tastene låses deretter. For å låse dem opp, trykk først på Opp eller Ned-knappen. Tastene kan brukes når skjermen lyser opp.

■ Display

Viser den aktuelle høydeverdien på skrivebordet.

■ Opp- og nedknapper

Trykk kontinuerlig på OPP/NED-knappen for å justere skrivebordets høyde til du når ønsket/optimal høyde.

■ Minnesknapper (1/2/3)

Minne modus innstilling:

Mens skrivebordet beveger seg til et bestemt punkt, trykk på "S"-knappen.

Skjermdisplayet viser "S-" og symbolen "-" blinker.

Trykk på "1-3" knappen som svarer til den ønskede etiketten for å lagre posisjonen.

Minnehøyden er nå lagret vellykket.

For å automatisk flytte skrivebordet til den lagrede minnehøyden, trykk lett på den tilsvarende "1/2/3" knappen.

■ Innstillingsknapp (S)

Trykk på "S"-knappen for å sette minnebitar og interne parametere.

■ Initialisering

1. For å utføre en standardinitialisering:

Når "RST" vises på skjermen, trykk og hold nede "↓" knappen til skrivebordrammen når sitt laveste punkt.

Hold knappen nede til du hører en "di" lyd og skrivebordrammen spretter tilbake. Dette indikerer at initialiseringen er fullført. Merk: Slipp ikke knappen under denne operasjonen, da det kan føre til at initialiseringen mislykkes.

2. For å tvinge en initialisering:

Trykk og hold nede "↓" knappen til skrivebordrammen når sitt laveste punkt.

Slipp knappen og trykk på den igjen i omtrent 5 sekunder.

Du vil høre en "di" lyd og skrivebordrammen vil sprette tilbake, noe som indikerer at initialiseringen er fullført.

3. For å tilbakestille fabrikkinnstillingene:

Når en ny kontrollenhet er installert, eller hvis du trenger å tilbakestille parametrene til fabrikkinnstillingene, trykk og hold nede både "↑" og "↓" knappene samtidig.

Etter omtrent 5 sekunder vil du høre det første "di" lyden.

Etter omtrent 10 sekunder vil du høre den andre "di" lyden.

Når skjermdisplayet viser "RST", følg instruksjonene i punkt nr 1 for initialisering.

■ Sikkerhetsfunksjon

Skrivebordet spretter automatisk tilbake hvis det møter motstand under høydejustering.

■ Håndenheten viser feilkode og løsning

Feilkode	Feilårsak	Løsning
E01, E06, E07	Strømfeil	Bytt strømforsyning
E02	Asynkron høyde over 1 cm	Gjennomfør initialiseringsoperasjon 1
E04	Håndsettfeil	Koble fra og til kabelen til håndsettet
E05	Kollisjonsvarselalarm	Tilbakestillingspåminnelse, normal modus
E08	Skrivebordsoverflaten heller	Kontroller skrivebordet
E11, E21, E40, E41	Tilkoblingskabelfeil	Kontroller tilkoblingskabelen
E12, E22, E42, E43	Kontrollfeil	Bytt ut kontrollen
E13, E23	Motor 1 eller 2 har en åpen fasefeil	Kontroller motorens kabeldraging inni bordbenene
E14 ~E17, E24~E27	Motorfeil	Bytt motor
E18, E28	Overbelastning	Reduser belastningen
HOT	Overoppheting	Automatisk tilbakestilling etter pause i 20 minutter

BRUKSANVISNING

■ Avanserte funksjonsinnstillinger

Begrenset høydejustering: Trykk på “↑” og “↓” -knappene i 5 sekunder til du hører et pip for å indikere vellykket begrenset høydejustering. (Minimum begrenset høyde <96, maksimalt begrenset høyde > 97).

For å avbryte funksjonen, flytt skrivebordet til grensehøyden og trykk deretter på “↑” og “↓” -knappene igjen i 5 sekunder. Et pipelyd vil høres, noe som indikerer at den begrensede høydejusteringen er avbrutt.

Lås og lås opp: Trykk samtidig på “↑” og “S” -knappene i 5 sekunder. Skjermen viser “LOC” for å indikere at systemet er låst. For å låse opp, trykk på “↓” og “S” -knappene i 5 sekunder. Skjermen vil vise en numerisk verdi, som indikerer at systemet er låst opp.

<p>Trykk på “S”-knappen i 5 sekunder til den digitale skjermen viser “S-1”. Bruk deretter “↑” eller “↓” knappen for å gjøre ditt valg.</p>	↑	↓				
	↑	↓	S-1	Veksl mellom meter og tommer	Klikk på “S”-knappen.	↑ 0 Meter ↓ 1 Tommer
	↑	↓	S-2	Følsomhet for kollisjonsbeskyttelse (Deteksjon/ Sensorelement)	Klikk på “S”-knappen.	↑ 0 Slå av ↓ 1 Minst følsom 8 Mest følsom
	↑	↓	S-3	Øk følsomheten for kollisjonsbeskyttelse.	Klikk på “S”-knappen.	↑ 0 Slå av ↓ 1 Minst følsom 8 Mest følsom
	↑	↓	S-4	Reduser følsomheten for kollisjonsbeskyttelse.	Klikk på “S”-knappen.	↑ 1 Minst følsom ↓ 8 Mest følsom
	↑	↓	S-5	Bruk av laveste høydetrinn.	Klikk på “S”-knappen.	0 Hold inne for å justere bunghøyden 0 Hold inne for å kjøre, slipp for å stoppe skrivebordsoperasjonen.
	↑	↓	S-6	Bruk av minneknapp.	Klikk på “S”-knappen.	↑ 1 Klikk for å starte skrivebordets bevegelse. For å stoppe bevegelsen, klikk igjen.
	↑	↓	S-7	Overopphetingsbeskyttelse.	Klikk på “S”-knappen.	↑ 0 Slå av ↓ 1 Slå på (Kontinuerlig drift i to minutter, feil HOT).
	↑	↓	S-8	Innstilling av skrivebordets helningsvinkel (Hvis den innstilte verdien overskrides, vil en feil E08 oppstå.)	Klikk på “S”-knappen.	↑ 0 Slå av ↓ 1 0.5° 2 1.0° 3 1.5° 4 2.0° 5 2.5° 6 3.0° 7 3.5° 8 4.0°

Reservert. Noen modeller har ikke denne funksjonen tilgjengelig.

Trykk på “S”-knappen for å gå tilbake. Innstillingen har blitt gjennomført vellykket.

EU-overensstemmelseserklæring

1. Produktmodell: 610703, 610803

2. Navn og adresse på produsenten eller hans autoriserte representant:

SUN-FLEX AB

Logistikvägen 6

438 70 Landvetter, Sverige

3. Dette overensstemmelsesintyget utstedes under produsentens eneansvar.

4. Gjenstand for erklæringen:

Utstyr: Høydejusterbar skrivebordsramme

Varemerke: SUN-FLEX

Modell/type: 610703, 610803

5. Gjenstanden for ovennevnte erklæring er i samsvar med relevant EU-harmonisert lovgivning:

Lavspenningsdirektivet (LVD) 2014/35/EU

Direktivet om elektromagnetisk kompatibilitet (EMC) 2014/30/EU

Direktivet om begrensning av farlige stoffer (RoHS) 2011/65/EU

6. Henvisninger til de relevante harmoniserte standardene som er brukt, eller henvisninger til andre tekniske spesifikasjoner i forhold til hvilke samsvar erklæres:

LVD: EN 60335-2-2012

EN 60335-2-7:2010

EMC: EN 55014-1:2006 + A1:2009 + A2:2011

EN 55014-2:1997 + A1:2001 + A2:2008

RoHS: EN 50581:2012

Undertegnet for og på vegne av:

Landvetter 2023-06-30

Produsent SUN-FLEX AB



Joakim Persson

SPESIFIKASJONER

Del for elektrisk styring:

Inngangsspenning: 100-240V AC 50/60Hz

Arbeidssyklus: 10 % maksimalt (2 minutter på, 18 minutter av)

Del for skrivebordsramme:

Dynamisk belastningskapasitet: 80 kg

Maksimal statisk belastningskapasitet: 120 kg

SIKKERHETSADVARSEL

1. Vennligst les denne manualen grundig før bruk.
2. Produktet må tilkobles riktig strømforsyning.
3. Alle tilbehør som er tilkoblet kontrollboksen må ha pluggetyper og elektriske egenskaper som stemmer overens med spesifikasjonene.
4. Kun for innendørs bruk.
5. Hvis den eksterne kabelen til transformatorn er skadet og trenger å byttes ut, vil produsenten eller dennes serviceagent levere en ny reservedel.

SUN-FLEX

www.sun-flex.com

SUN-FLEX® EASYDESK ELITE 610703

SUN-FLEX® EASYDESK ELITE 610803

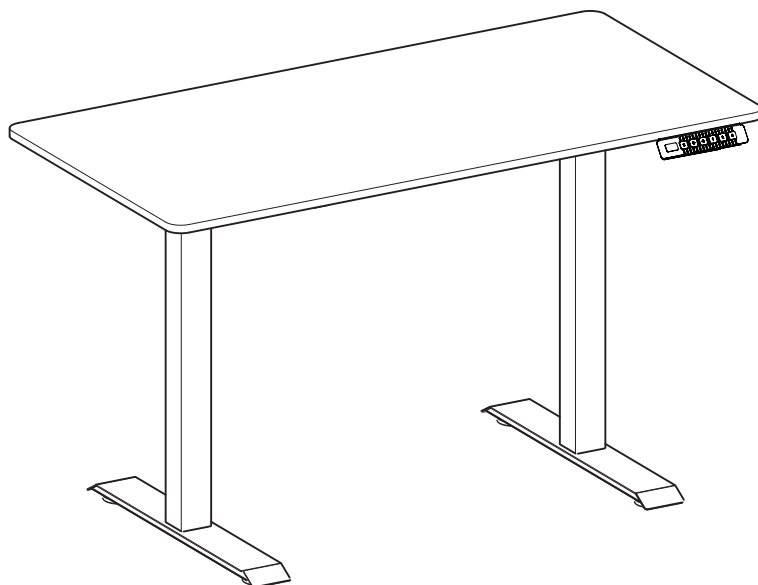

KOOTTAVA OHJE



SUN-FLEX
®

ASENNUSOHJEET

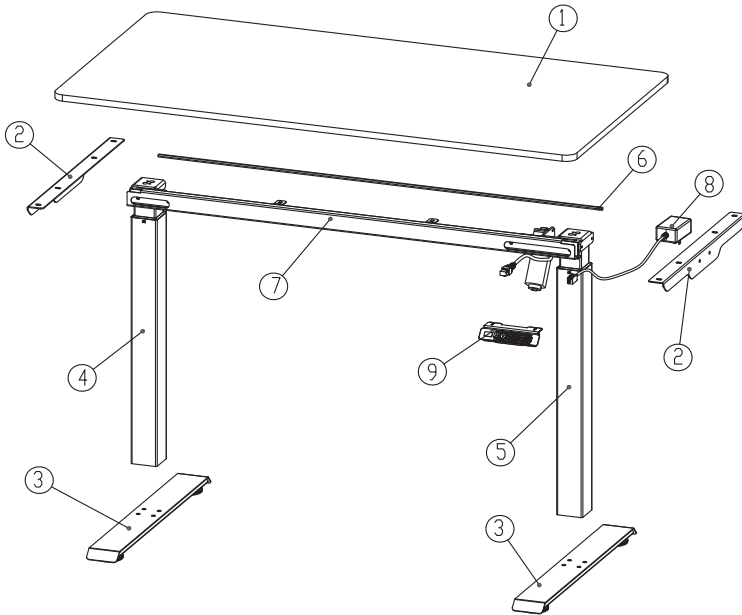

SISÄLTÄÄ ASENNUSOSAT

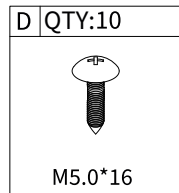
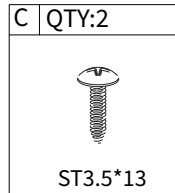
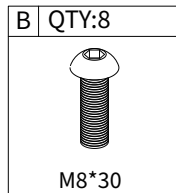
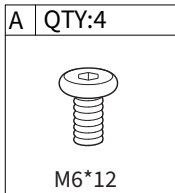

TYÖKALUT SISÄLTYVÄT

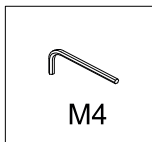
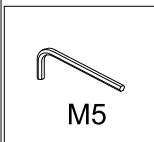

TYÖKALUT TARVITAAN

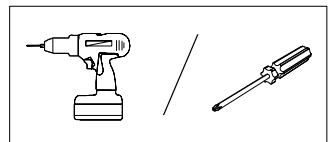

ASENNUSOHJEET

STEP 1

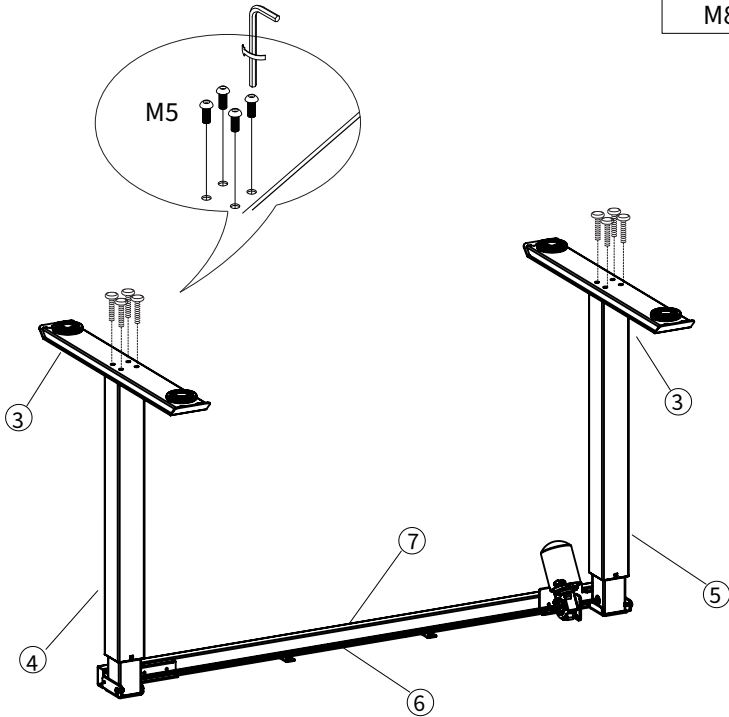
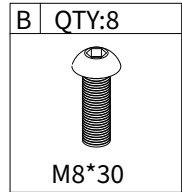

ASENNUSOHJEET

STEP 2

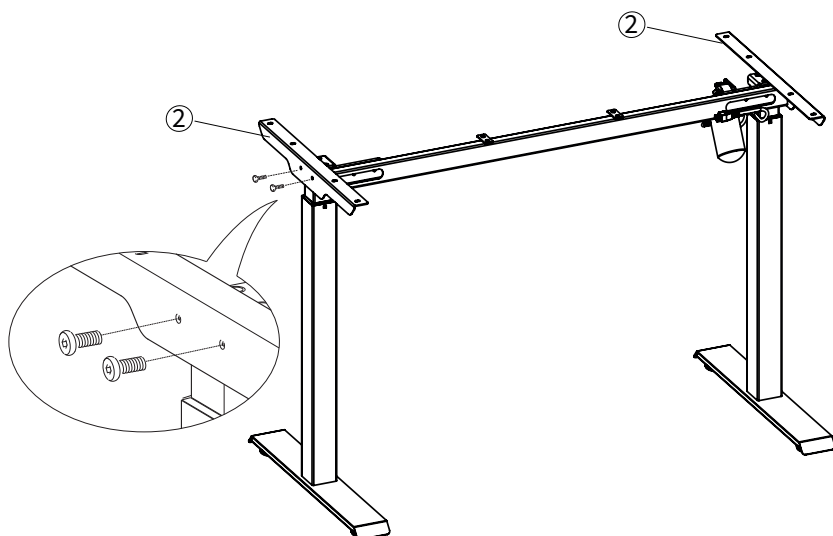
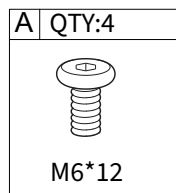

ASENNUSOHJEET

STEP 3

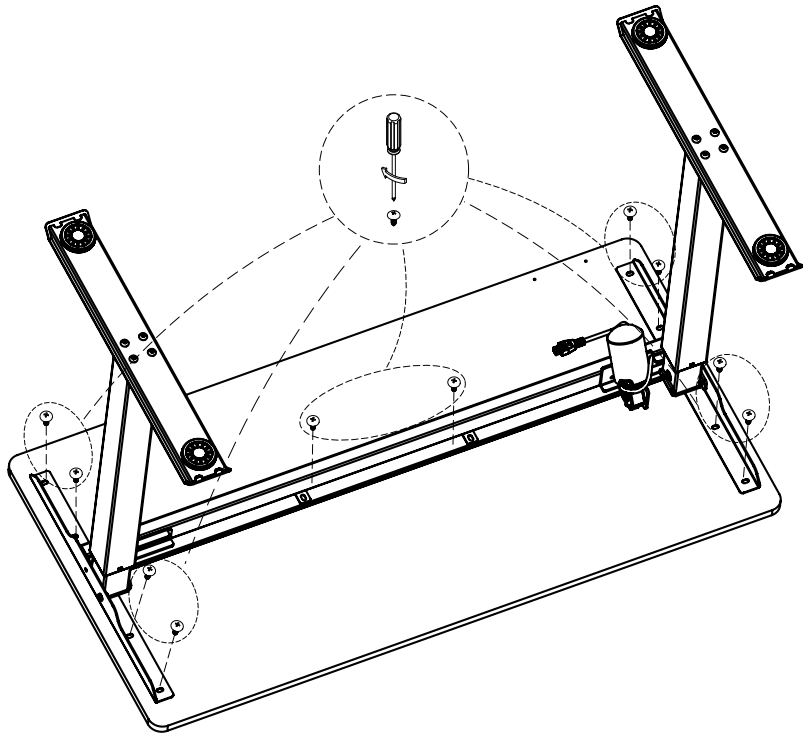
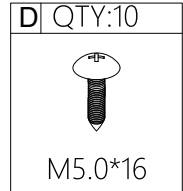

ASENNUSOHJEET

STEP 4

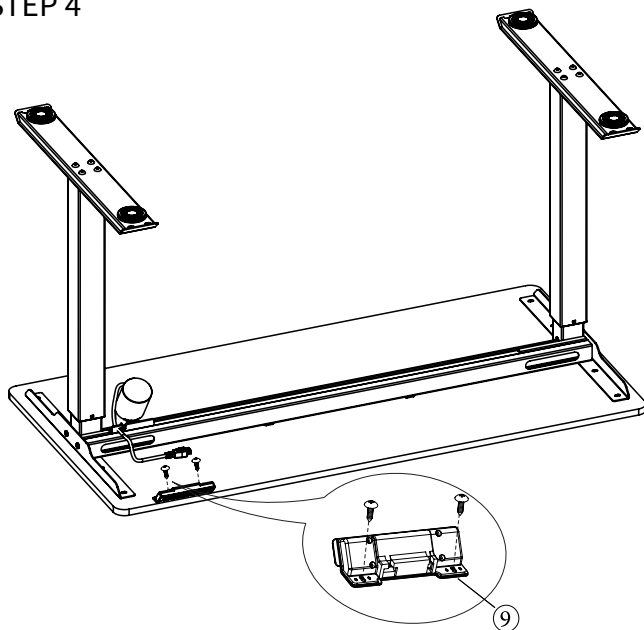

STEP 5

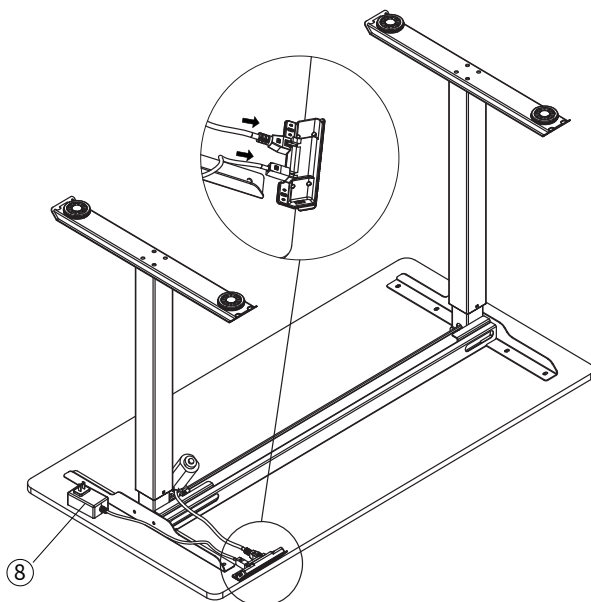

KÄYTTÖOHJEET

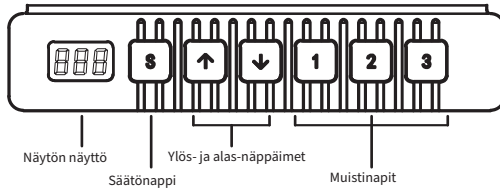

Koko käsikappaleen alue toimii painikkeiden paneelina. Jos mitään näppäintä ei paineta 30 sekunnin kuluessa, näyttö lukittuu, ja 1/2/3/S-näppäimet lukitaan sen jälkeen. Avataksesi ne, paina ensin Ylös tai Alas -näppäintä. Näppäimiä voidaan käyttää, kun näyttö valaisee.

■ Näytön näyttö

Näyttää pöydän nykyisen korkeusarvon.

■ Ylös- ja alas-näppäimet

Paina jatkuvasti YLÖS/ALAS-näppäintä säätääksesi pöydän korkeutta, kunnes saavutat halutun/optimaalisen korkeuden.

■ Muistinapit (1/2/3)

Muistiasetusten asettaminen:

Kun pöytä liikkuu tiettyyn kohtaan, paina "S"-näppäintä.

Näyttö näyttää "S-" ja symboli "v" vilkkuu.

Paina "1-3" -näppäintä, joka vastaa haluttua merkintää, tallentaaksesi sijainnin.

Muistikorkeus on nyt tallennettu onnistuneesti.

Siirtääksesi pöydän automaattisesti tallennettuun muistikorkeuteen, paina kevyesti vastaavaa "1/2/3"-näppäintä.

■ Säätönappi (S)

Paina "S"-näppäintä asettaaksesi muistibitit ja sisäiset parametrit.

■ Alustaminen

1. Suorittaaksesi standardin alustuksen:

Kun "RST" näkyy näytöllä, paina ja pidä alhaalla "v"-näppäintä, kunnes työpöydän runko saavuttaa alimman pisteen.

Pida näppäintä alhaalla, kunnes kuulet "di"-äänen ja työpöydän runko pomppaa takaisin. Tämä osoittaa, että alustus on valmis.

Huomaa: Älä päästä näppäintä irti tämän toiminnon aikana, sillä se voi aiheuttaa alustuksen epäonnistumisen.

2. Pakottaaksesi alustuksen:

Paina ja pidä alhaalla "v"-näppäintä, kunnes työpöydän runko saavuttaa alimman pisteen.

Päästä näppäin irti ja paina sitä uudelleen noin 5 sekunnin ajan.

Kuulet "di"-äänen ja työpöydän runko pomppaa takaisin, mikä osoittaa, että alustus on valmis.

3. Tehdasasetusten palauttaminen:

Kun uusi ohjausyksikkö on asennettu tai jos sinun täytyy palauttaa parametrit tehdasasetuksiin, paina ja pidä alhaalla sekä "v" että "v"-näppäimiä samanaikaisesti.

Noin 5 sekunnin kuluttua kuulet ensimmäisen "di"-äänen.

Noin 10 sekunnin kuluttua kuulet toisen "di"-äänen.

Kun näyttö näyttää "RST", noudata kohdan 1 ohjeita alustamiseen.

■ Turvaominaisuus

Työpöytä ponnahtaa automaattisesti takaisin, jos se kohtaa vastustusta korkeuden säätämisen aikana.

■ Käsikappale näyttää virhekoodin ja ratkaisun

Virhekoodi	Virhesyy	Ratkaisu
E01, E06, E07	Virtavika	Vaihda virtalähde
E02	Korkeuden epäsynkronointi yli 1 cm	Suorita alustustoimenpide 1
E04	Käsikappaleen vika	Irrota ja liitä käsikappaleen kaapeli uudelleen
E05	Kolisiosta varoitettava hälytys	Palautusmuistutus, normaali tila
E08	Työpöytälevy kallistuu	Tarkista työpöytä
E11, E21, E40, E41	Liitäntäkaapelin vika	Tarkista liitäntäkaapeli
E12, E22, E42, E43	Ohjausvirhe	Vaihda ohjain
E13, E23	Moottorissa 1 tai 2 on avoin vaihevirhe	Tarkista moottorin kaapelointi pöydän jalkojen sisällä
E14 ~E17, E24~E27	Moottorivika	Vaihda moottori
E18, E28	Ylikuormitus	Vähennä kuormitusta
HOT	Ylikuumentuminen	Automaattinen palautus 20 minuutin tauon jälkeen

KÄYTTÖOHJEET

Edistyneet toimintoasetukset

Rajoitettu korkeusasetus: Paina “↑” ja “↓” -näppäimiä 5 sekunnin ajan, kunnes kuulet piippauksen, mikä osoittaa onnistuneen rajoitetun korkeusasetuksen. (minimikorkeusrajoitus <96, maksimikorkeusrajoitus > 97).

Peruuttaaksesi toiminnon, siirrä pöytä rajoittavaan korkeuteen ja paina sitten uudelleen “↑” ja “↓” -näppäimiä 5 sekunnin ajan. Kuulet äänimerkin, joka osoittaa rajoitetun korkeusasetuksen peruutuksen. Lukitus ja avaaminen: Paina samanaikaisesti “↑” ja “S” -näppäimiä 5 sekunnin ajan. Näyttö näyttää “LOC”, mikä osoittaa, että järjestelmä on lukittu. Avataksesi, paina “↓” ja “S” -näppäimiä 5 sekunnin ajan. Näyttö näyttää numeerisen arvon, mikä osoittaa, että järjestelmä on avattu.

Paina “S”-näppäintä 5 sekuntia, kunnes digitaalinen näyttö näyttää “S-1”. Käytä sitten “↑” tai “↓” -näppäintä tekemään valintasi.	S-1 Vaihda metrijärjestelmän ja tuumien välillä	Paina “S”-näppäintä.	↑ 0 Meteri ↓ 1 Tuumaa	Reserved, some models do not have this function
	S-2 Kolisionsuojan herkkyys (Havaitseminen/Anturielementti)	Paina “S”-näppäintä.	↑ 0 Sammuuta ↓ 1 Vähiten herkkä 8 Eniten herkkä	
	S-3 Lisää kolisionsuojan herkkyyttä.	Paina “S”-näppäintä.	↑ 0 Sammuuta ↓ 1 Vähiten herkkä 8 Eniten herkkä	
	S-4 Vähennä kolisionsuojan herkkyyttä.	Paina “S”-näppäintä.	↑ 1 Vähiten herkkä ↓ 8 Eniten herkkä	
	S-5 Käyttö alhaisimmalla korkeustasolla	Paina “S”-näppäintä.	Käytä “↑” tai “↓” säätääksesi alimman korkeuden 0 Pidä alhaalla pitkään pohjaaksesi, päästä irti pysäyttääksesi työpöydän toiminnan.	
	S-6 Muistinnappien käyttö	Paina “S”-näppäintä.	↑ ↓ 1 Paina käynnistääksesi työpöydän liikkeen. Lopettaaksesi liikkeen, paina uudelleen.	
	S-7 Ylikuumenemissuoja	Paina “S”-näppäintä.	↑ 0 Sammuta ↓ 1 Käynnistä (Jatkuva toiminta kahden minuutin ajan, virhe HOT).	
	S-8 Säädä työpöydän kaltevuuskulma (Jos asetettu arvo ylitetään, virhe E08 ilmenee.)	Paina “S”-näppäintä.	↑ 0 Sammuta 1 0.5° 2 1.0° 3 1.5° 4 2.0° ↓ 5 2.5° 6 3.0° 7 3.5° 8 4.0°	Varattu. Joissain malleissa tätä toimintoa ei ole käytettävissä. Paina “S”-näppäintä palataksesi. Asetus on onnistuneesti otettu käyttöön.

EU-vaatimustenmukaisuusvakuutus

EU:n vaatimustenmukaisuusvakuutus

1. Tuotemalli: 610703, 610803

2. Valmistajan tai hänen valtuutetun edustajansa nimi ja osoite:

SUN-FLEX AB

Logistikvägen 6

438 70 Landvetter, Ruotsi

3. Tämä vaatimustenmukaisuusvakuutus annetaan valmistajan yksinomaisella vastuulla.

4. Deklaroitavan tuotteen tiedot:

Laite: Sähköisesti säädettävä pöydän runko

Tuotemerkki: SUN-FLEX

Malli/tyyppi: 610703, 610803

5. Yllä mainittu deklaratio koskee seuraavaa asiaa ja on yhdenmukainen asiaankuuluvan EU:n harmonisoidun lainsäädännön kanssa:

Pienjännitedirektiivi (LVD) 2014/35/EU

Elektromagneettisen yhteensopivuuden direktiivi (EMC) 2014/30/EU

Vaarallisten aineiden rajoittamista koskeva direktiivi (RoHS) 2011/65/EU

6. Viittaukset asiaankuuluviin harmonisoiuihin standardeihin tai viittaukset muihin teknisiin määrittelyihin, joiden mukaisuus deklaroidaan:

LVD: EN 60335-2-2012

EN 60335-2-7:2010

EMC: EN 55014-1:2006 + A1:2009 + A2:2011

EN 55014-2:1997 + A1:2001 + A2:2008

RoHS: EN 50581:2012

Allekirjoitettu SUN-FLEX AB:n puolesta:

Landvetter 2023-06-30

Valmistaja SUN-FLEX AB

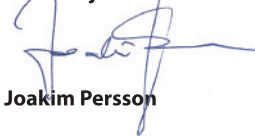

Joakim Persson

TEKNISET TIEDOT

Sähköisen ohjausosan osa:

Syöttöjännite: 100-240V AC 50/60Hz

Käyttöaikajakso: Enintään 10 % (2 minuuttia päällä, 18 minuuttia pois päältä)

Työpöydän rungon osa:

Dynaaminen kuormituskapasiteetti: 80 kg

Maksimaalinen staattinen kuormituskapasiteetti: 120 kg

TURVALLISUUSVAROITUS

Lue tämä käyttöohje huolellisesti ennen käyttöä.

Tuotteen on oltava kytkettynä oikeaan virtalähteeseen.

Kaikkien ohjauslaatikkoon kytkettyjen lisävarusteiden on oltava pistotulppatyypiltään ja sähköisiltä ominaisuuksiltaan tuotteen määritysten mukaisia.

Vain sisäkäyttöön.

Jos ulkoinen kaapeli muuntajalle vaurioituu ja on vaihdettava, valmistaja tai sen huoltoagentti toimittaa uuden varaosan.

SUN-FLEX

www.sun-flex.com

SUN-FLEX® EASYDESK ELITE 610703

SUN-FLEX® EASYDESK ELITE 610803

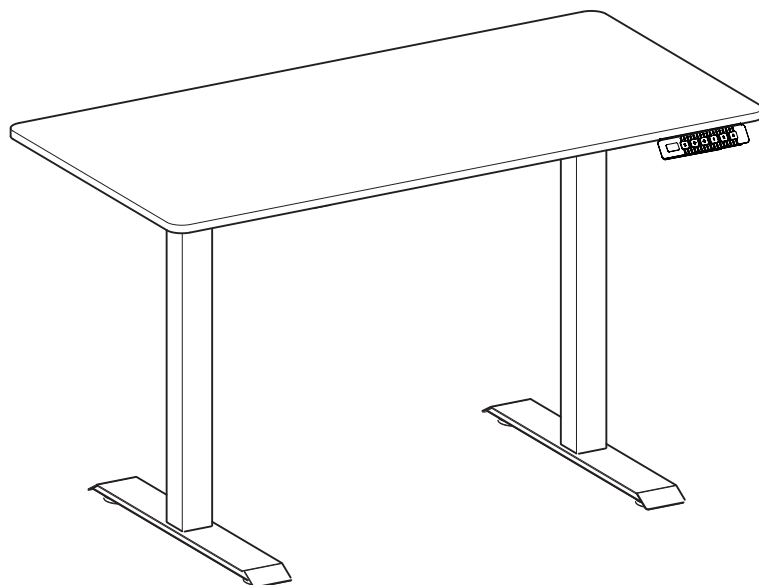

INSTRUCTIONS DE MONTAGE

FR

SUN-FLEX
®

INSTRUCTIONS DE MONTAGE

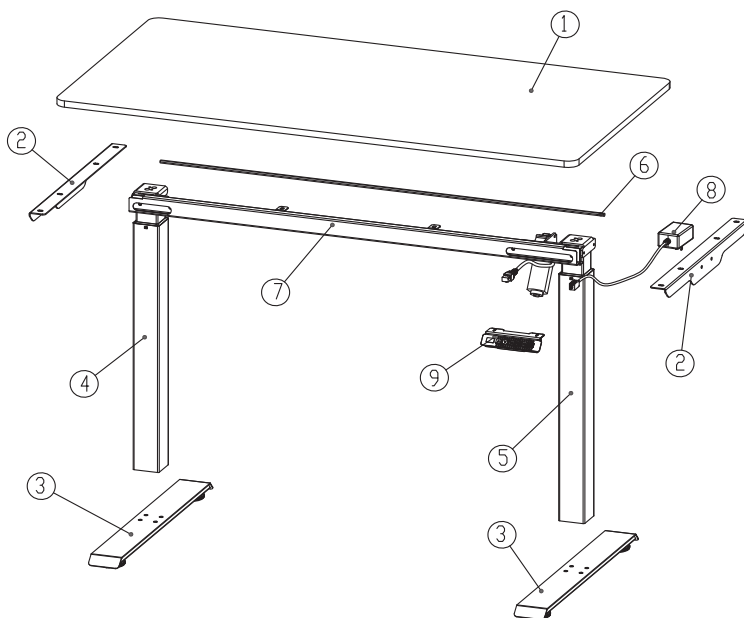

DÉTAILS DE MONTAGE INCLUS

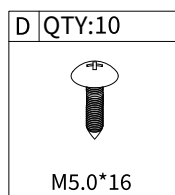
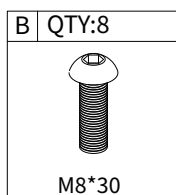
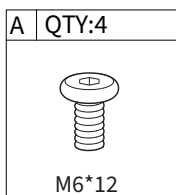

OUTILS INCLUS

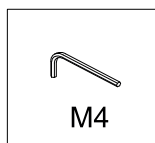
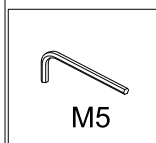

OUTILS NÉCESSAIRES

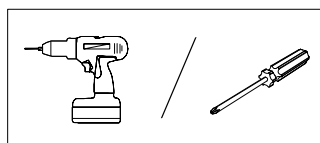

INSTRUCTIONS DE MONTAGE

STEP 1

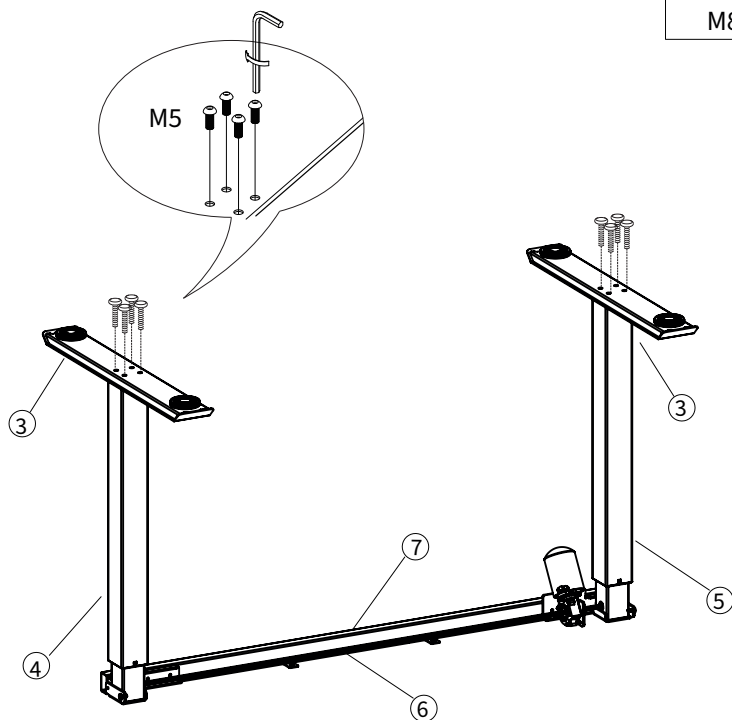
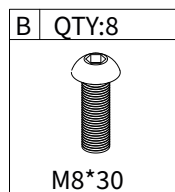

INSTRUCTIONS DE MONTAGE

STEP 2

A	QTY:4
	
M6*12	

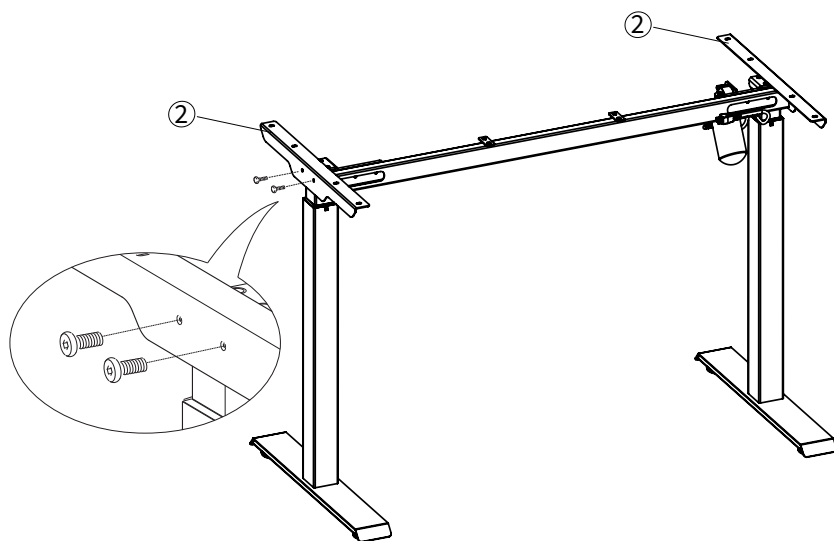

INSTRUCTIONS DE MONTAGE

STEP 3

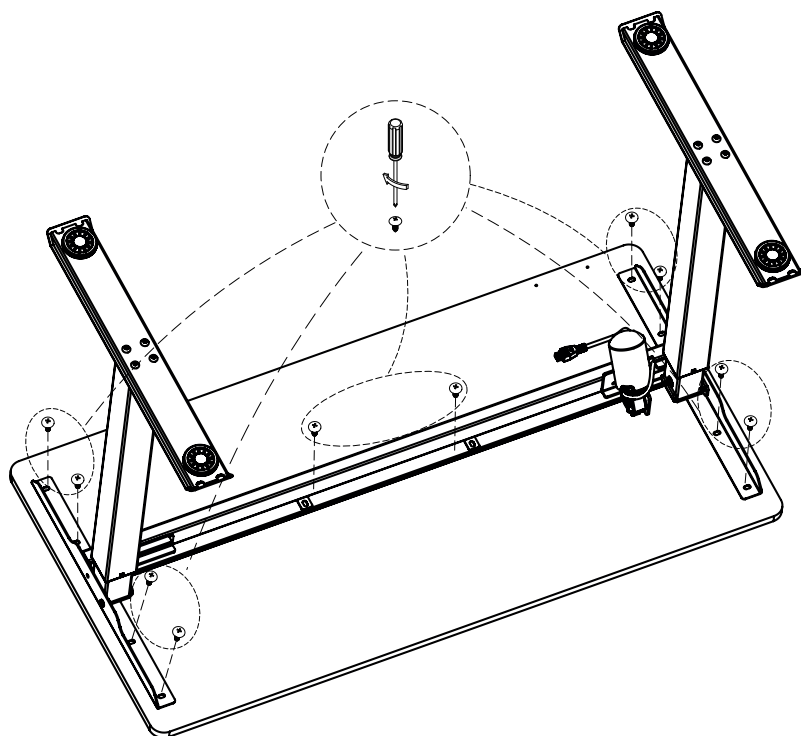
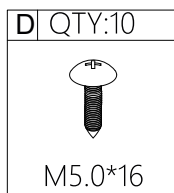

INSTRUCTIONS DE MONTAGE

STEP 4

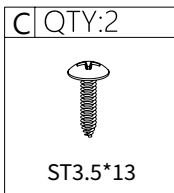
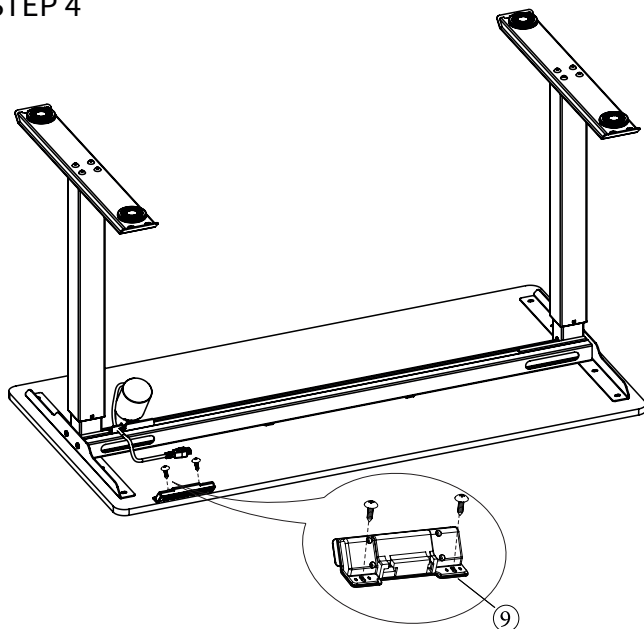

STEP 5

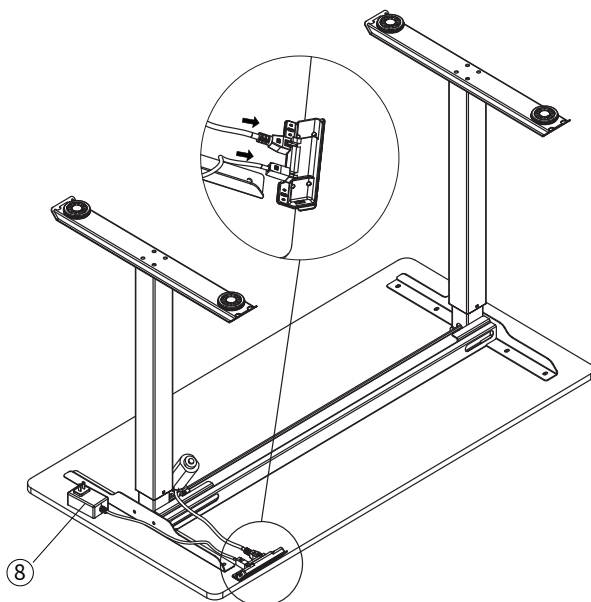

MODE D'EMPLOI

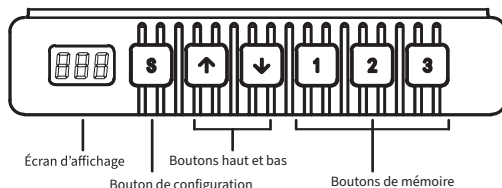

Hela ytan på handenheten fungerar som en knappanel. Om ingen knapp trycks inom 30 sekunder låses skärmen, och 1/2/3/S-tangenterna låses därefter. För att låsa upp dem, tryck först på Upp eller Ned-knappen. Tangenterna kan användas när skärmen lyser upp.

■ Écran d'affichage

Affiche la valeur de hauteur actuelle du bureau.

■ Boutons haut et bas

Appuyez continuellement sur le bouton HAUT/BAS pour ajuster la hauteur du bureau jusqu'à atteindre la hauteur souhaitée/optimum.

■ Boutons de mémoire (1/2/3)

Mode de mémoire :

Pendant que le bureau se déplace vers un point spécifique, appuyez sur le bouton "S". L'affichage à l'écran montrera "S-" et le symbole "-" clignotera.

Appuyez sur le bouton "1-3" correspondant à l'étiquette souhaitée pour enregistrer la position.

La hauteur de mémoire a maintenant été enregistrée avec succès. Pour déplacer automatiquement le bureau à la hauteur de mémoire enregistrée, appuyez légèrement sur le bouton "1/2/3" correspondant.

■ Bouton de configuration (S)

Appuyez sur le bouton "S" pour régler les emplacements de mémoire et les paramètres internes.

■ Initialisation

1. Pour effectuer une initialisation standard :

Lorsque "RST" s'affiche à l'écran, appuyez sur le bouton "↓" et maintenez-le enfoncé jusqu'à ce que le cadre du bureau atteigne sa position la plus basse.

Maintenez le bouton enfoncé jusqu'à ce que vous entendiez un son "di" et que le cadre du bureau rebondisse. Cela indique que l'initialisation est terminée.

Remarque : Ne relâchez pas le bouton pendant cette opération, car cela pourrait entraîner un échec de l'initialisation.

2. Pour forcer une initialisation :

Appuyez sur le bouton "↓" et maintenez-le enfoncé jusqu'à ce que le cadre du bureau atteigne sa position la plus basse.

Relâchez le bouton et appuyez à nouveau dessus pendant environ 5 secondes.

Vous entendrez un son "di" et le cadre du bureau rebondira, ce qui indique que l'initialisation est terminée.

3. Pour rétablir les paramètres d'usine : Lorsqu'une nouvelle unité de contrôle est installée ou si vous devez rétablir les paramètres d'usine, appuyez simultanément sur les boutons "↑" et "↓" pendant environ 5 secondes. Vous entendrez un premier son "di" après environ 5 secondes. Vous entendrez un deuxième son "di" après environ 10 secondes.

Lorsque l'affichage à l'écran indique "RST", suivez les instructions du point 1 pour l'initialisation.

■ Fonction de sécurité

Le bureau rebondit automatiquement s'il rencontre une résistance lors du réglage de la hauteur.

■ Le combiné affiche le code d'erreur et la solution

Code d'erreur	Cause de l'erreur	Solution
E01, E06, E07	Panne électrique	Remplacer l'alimentation
E02	Hauteur asynchrone supérieure à 1 cm	Effectuer l'opération d'initialisation 1
E04	Erreur de combiné	Déconnectez et reconnectez le câble au combiné
E05	Alarme d'avertissement de collision	Rappel de retour, mode normal
E08	Le bureau s'incline	Vérifier le bureau
E11, E21, E40, E41	Erreur de câble de connexion	Vérifier le câble de connexion
E12, E22, E42, E43	Erreur de contrôle	Remplacer le contrôleur
E13, E23	Le moteur 1 ou 2 a un défaut de phase ouverte	Vérifiez le câblage du moteur à l'intérieur des pieds de la table
E14 ~E17, E24~E27	Panne de moteur	Remplacer le moteur
E18, E28	Surcharge	Réduire la charge
HOT	Surchauffe	Réinitialisation automatique après une pause de 20 minutes

MODE D'EMPLOI

■ Paramètres des fonctions avancées

Réglage de hauteur limitée : Appuyez sur les boutons “↑” et “↓” pendant 5 secondes jusqu'à ce qu'un signal sonore retentisse pour indiquer la réussite du réglage de hauteur limitée. (hauteur minimale limitée <96, hauteur maximale limitée > 97).

Pour annuler la fonction, déplacez le bureau à la hauteur limite et appuyez de nouveau sur les boutons “↑” et “↓” pendant 5 secondes. Un signal sonore sera émis, indiquant l'annulation du réglage de hauteur limitée.

Verrouillage et déverrouillage : Appuyez simultanément sur les boutons “↑” et “S” pendant 5 secondes. L'écran affiche “LOC” pour indiquer que le système est verrouillé. Pour déverrouiller, appuyez sur les boutons “↓” et “S” pendant 5 secondes. L'écran affichera une valeur numérique, indiquant que le système est déverrouillé.

Appuyez sur le bouton “S” pendant 5 secondes jusqu'à ce que l'écran numérique affiche “S-1”. Ensuite, utilisez le bouton “↑” ou “↓” pour faire votre choix.

S-1	Changer entre les mètres et les pouces.	Appuyez sur le bouton “S”.	↑ 0 Mètres ↓ 1 Pouce
S-2	Sensibilité pour la protection contre les collisions (détection/élément capteur).	Appuyez sur le bouton “S”.	↑ 0 Éteindre ↓ 1 Le moins sensible 8 Le plus sensible
S-3	Augmenter la sensibilité pour la protection contre les collisions.	Appuyez sur le bouton “S”.	↑ 0 Éteindre ↓ 1 Le moins sensible 8 Le plus sensible
S-4	Réduire la sensibilité pour la protection contre les collisions.	Appuyez sur le bouton “S”.	↑ 1 Le moins sensible ↓ 8 Le plus sensible
S-5	Utilisation du niveau de hauteur le plus bas.	Appuyez sur le bouton “S”.	Utilisez les boutons “↑” ou “↓” pour régler la hauteur de la base
S-6	Utilisation du bouton de mémoire.	Appuyez sur le bouton “S”.	↑ 0 Maintenez enfoncé pour démarrer, relâchez pour arrêter l'opération du bureau. ↓ 1 Appuyez pour démarrer le mouvement du bureau. Pour arrêter le mouvement, appuyez à nouveau. Arrêter
S-7	Protection contre la surchauffe.	Appuyez sur le bouton “S”.	↑ 0 ↓ 1 Allumer (Fonctionnement continu pendant deux minutes, erreur HOT).
S-8	Réglage de l'inclinaison du bureau (Si la valeur réglée est dépassée, une erreur E08 se produira.)	Appuyez sur le bouton “S”.	↑ 0 Arrêter 1 0.5° 2 1.0° 3 1.5° 4 2.0° ↓ 5 2.5° 6 3.0° 7 3.5° 8 4.0°

Réservé. Certaines modèles n'ont pas cette fonctionnalité disponible.

Appuyez sur le bouton “S” pour revenir en arrière. Le réglage a été appliqué avec succès.

Déclaration de conformité CE

1. Modèle de produit : 610703, 610803

2. Nom et adresse du fabricant ou de son représentant autorisé :

SUN-FLEX AB

Logistikvägen 6

438 70 Landvetter, Suède

3. Cette déclaration de conformité CE est émise sous la seule responsabilité du fabricant.

4. Objet de la déclaration :

Équipement : Cadre de bureau réglable en hauteur

Marque : SUN-FLEX

Modèle/type : 610703, 610803

5. L'objet de la présente déclaration est conforme à la législation de l'Union harmonisée applicable :

Directive Basse Tension (LVD) 2014/35/UE

Directive sur la Compatibilité Électromagnétique (EMC) 2014/30/UE

Directive sur la Restriction des Substances Dangereuses (RoHS) 2011/65/UE

6. Références aux normes harmonisées pertinentes utilisées ou références à d'autres spécifications techniques auxquelles la conformité est déclarée :

LVD : EN 60335-2-2012

EN 60335-2-7:2010

EMC : EN 55014-1:2006 + A1:2009 + A2:2011

EN 55014-2:1997 + A1:2001 + A2:2008

RoHS : EN 50581:2012

Signé pour et au nom de :

Landvetter, le 30 juin 2023

Fabricant SUN-FLEX AB



Joakim Persson

SPÉCIFICATIONS

Partie pour le contrôle électrique :

Tension d'entrée : 100-240V AC 50/60Hz

Cycle de travail : 10 % maximum

(2 minutes allumé, 18 minutes éteint)

Partie pour le cadre du bureau :

Capacité de charge dynamique : 80 kg

Capacité de charge statique maximale : 120 kg

AVERTISSEMENT DE SÉCURITÉ

1. Veuillez lire attentivement ce manuel avant utilisation.
2. Le produit doit être connecté à une source d'alimentation appropriée.
3. Tous les accessoires connectés à la boîte de commande doivent avoir des fiches et des caractéristiques électriques conformes aux spécifications.
4. Uniquement pour une utilisation en intérieur.
5. Si le câble externe du transformateur est endommagé et doit être remplacé, le fabricant ou son agent de service fournira une pièce de rechange.

SUN-FLEX

www.sun-flex.com

SUN-FLEX® EASYDESK ELITE 610703

SUN-FLEX® EASYDESK ELITE 610803

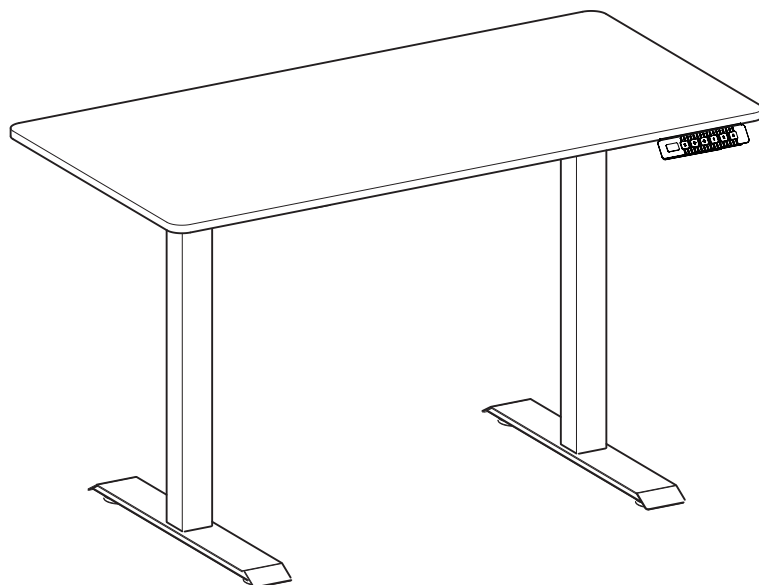

INSTRUKCJA MONTAŻU

PL

SUN-FLEX
®

INSTRUKCJA MONTAŻU

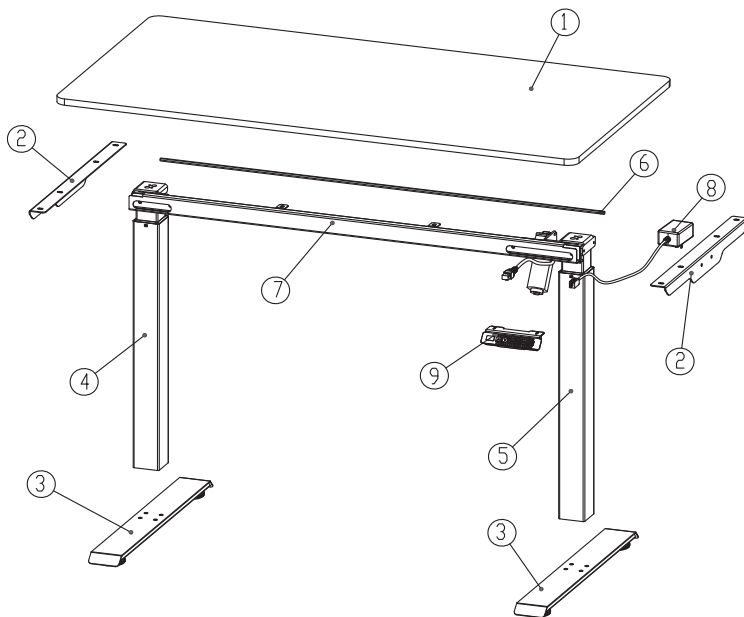

W ZESTAWIE SZCZEGÓŁY MONTAŻU

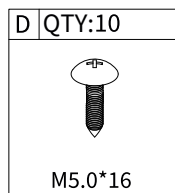
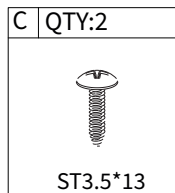
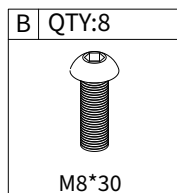
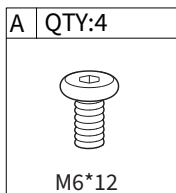

NARZĘDZIA W ZESTAWIE

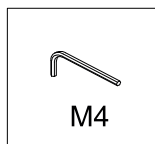
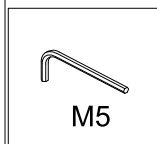

POTRZEBNE NARZĘDZIA

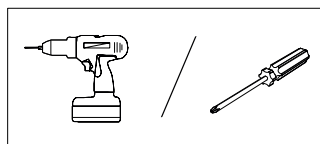

INSTRUKCJA MONTAŻU

STEP 1

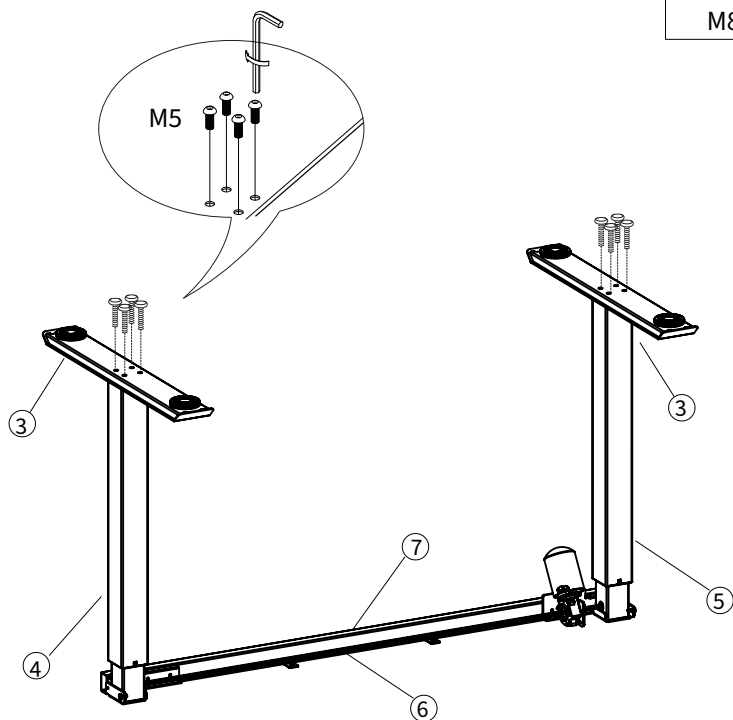
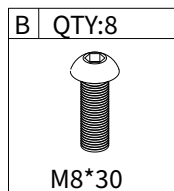

INSTRUKCJA MONTAŻU

STEP 2

A	QTY:4
	
M6*12	

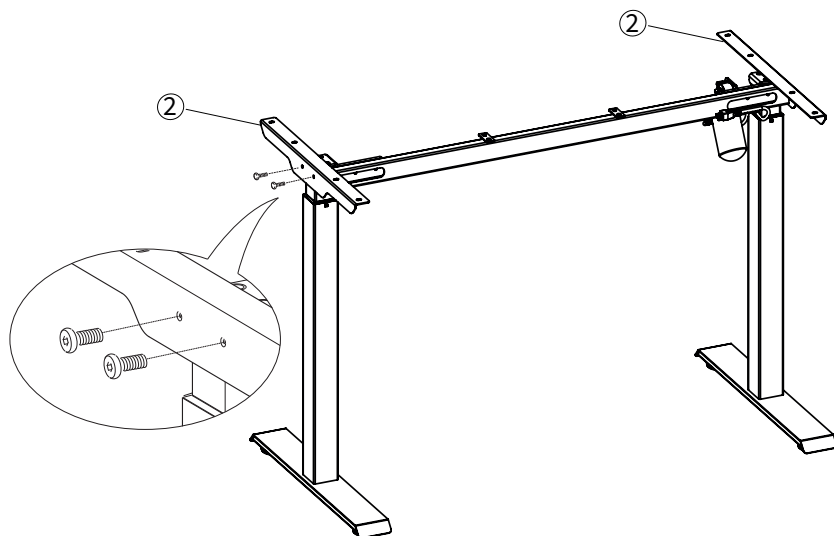

INSTRUKCJA MONTAŻU

STEP 3

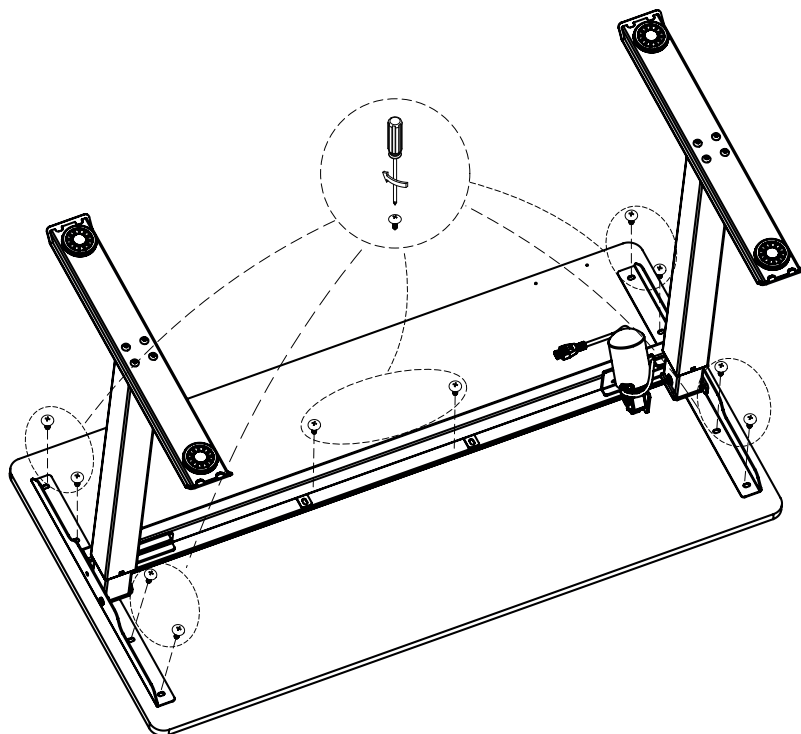
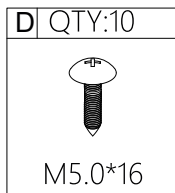

INSTRUKCJA MONTAŻU

STEP 4

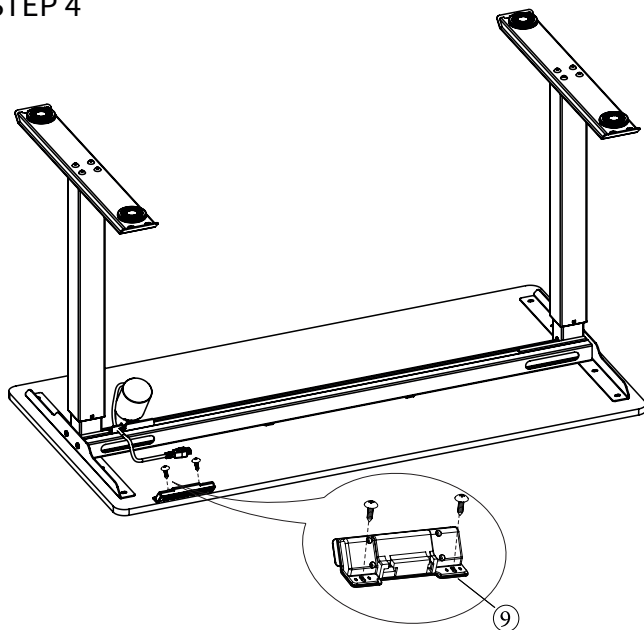

CLQTY:2

ST3.5*13

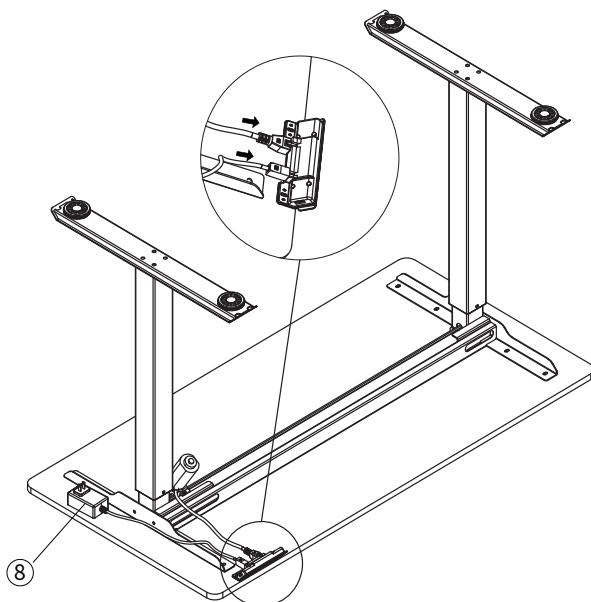
STEP 5

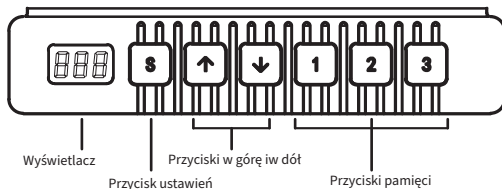

INSTRUKCJA UŻYCIA



Cała powierzchnia urządzenia ręcznego działa jako panel przycisków. Jeśli żaden przycisk nie zostanie naciśnięty przez 30 sekund, ekran zostanie zablokowany, a następnie przyciski 1/2/3 zostaną zablokowane. Aby je odblokować, najpierw naciśnij przycisk Góra lub Dół. Przyciski można używać, gdy ekran jest podświetlony.

■ Wyświetlacz

Pokazuje aktualną wartość wysokości biurka.

■ Przyciski w górę iw dół

Naciśnij i przytrzymaj przycisk W GÓRĘ/W DÓŁ, aby dostosować wysokość biurka, aż osiągniesz pożądaną/ optymalną wysokość.

■ Przyciski pamięci (1/2/3)

Ustawianie trybu pamięci:

Podczas gdy biurko porusza się do określonego punktu, naciśnij przycisk "S".

Na ekranie pojawi się "S-" i symbol "—" będzie migotał.

Naciśnij przycisk "1-3", który odpowiada żądanej etykietce, aby zapisać poziom.

Wysokość ustawienia pamięci została pomyślnie zapisana.

Aby automatycznie przesunąć biurko do zapamiętanej wysokości, delikatnie naciśnij odpowiedni przycisk "1/2/3".

■ Przycisk ustawień (S)

Naciśnij przycisk "S", aby ustawić tryby pamięci oraz parametry wewnętrzne.

■ Inicjalizacja

1. Aby wykonać standardową inicjalizację:

Kiedy na ekranie pojawi się "RST", naciśnij i przytrzymaj przycisk "↓", aż rama biurka osiągnie najniższy punkt.

Przytrzymaj przycisk aż usłyszysz dźwięk "di" i rama biurka odbije się. To wskazuje, że inicjalizacja została zakończona.

Uwaga: Nie puść przycisku w trakcie tej operacji, ponieważ może to spowodować niepowodzenie inicjalizacji.

2. Aby wymusić inicjalizację:

Naciśnij i przytrzymaj przycisk "↓" aż rama biurka osiągnie najniższy punkt.

Puść przycisk, a następnie ponownie go naciśnij przez około 5 sekund.

Usłyszysz dźwięk "di", a rama biurka odbije się, co wskazuje, że inicjalizacja została zakończona.

3. Aby przywrócić ustawienia fabryczne:

Gdy nowa jednostka kontrolna jest zainstalowana lub gdy musisz przywrócić parametry do ustawień fabrycznych, przytrzymaj jednocześnie przyciski "↵" i "↓".

Po około 5 sekundach usłyszysz pierwszy dźwięk "di".

Po około 10 sekundach usłyszysz drugi dźwięk "di".

Gdy na ekranie pojawi się "RST", postępuj zgodnie z instrukcjami w punkcie nr 1 dotyczącymi inicjalizacji.

■ Bezpieczna funkcja

Biurko automatycznie odbija się, jeśli napotka opór podczas regulacji wysokości.

■ Słuchawka wyświetli kod błędu i rozwiązanie

Kod błędu	Przyczyna błędu	Rozwiązanie
E01, E06, E07	Brak energii	Wymień zasilacz
E02	Wysokość asynchroniczna powyżej 1 cm	Wykonaj operację inicjalizacji 1
E04	Błąd słuchawki	Odtłóż i ponownie podłącz kabel do słuchawki
E05	Alarm ostrzegający o kolizji	Przypomnienie o powrocie, tryb normalny
E08	Pulpit przechyla się	Sprawdź pulpit
E11, E21, E40, E41	Błąd kabla połączeniowego	Sprawdź kabel połączeniowy
E12, E22, E42, E43	Błąd sterowania	Wymień sterownik
E13, E23	Silnik 1 lub 2 ma błąd otwartej fazy	Sprawdź okablowanie silnika wewnątrz nóg stołu
E14 ~E17, E24~E27	Awaria silnika	Wymień silnik
E18, E28	Przeciążać	Zmniejsz obciążenie
HOT	Przegrzanie	Automatyczne resetowanie po pauzie przez 20 minut

INSTRUKCJA UŻYCIA

■ Zaawansowane ustawienia funkcji

Ograniczenie wysokości: Naciśnij przyciski „↑” i „↓” przez 5 sekund, aż usłyszysz dźwięk sygnalizujący sukces ograniczenia wysokości (najmniejsza ograniczona wysokość <96, największa ograniczona wysokość >97).

Aby anulować funkcję, przesunij biurko do granicznej wysokości i ponownie naciśnij przyciski „↑” i „↓” przez 5 sekund. Usłyszysz dźwięk sygnalizujący anulowanie ograniczenia wysokości.

Blokowanie i odblokowanie: Naciśnij jednocześnie przyciski „↑” i „S” przez 5 sekund. Ekran pokaże „LOC”, co oznacza zablokowany system. Aby odblokować, naciśnij przyciski „↓” i „S” przez 5 sekund. Ekran pokaże wartość numeryczną, co oznacza odblokowany system.

Naciśnij przycisk „S” przez 5 sekund, aż na cyfrowym wyświetlaczu pojawi się „S-1”. Następnie użyj przycisków „↑” lub „↓”, aby dokonać wyboru.

S-1	Kliknij przycisk „S”.	↑ 0 metrów ↓ 1 cal 0 metrów	
S-2	Kliknij przycisk „S”.	↑ 0 Wyłącz ↓ 1 Najmniej wrażliwy 8 Najbardziej wrażliwy 0 metrów	
S-3	Kliknij przycisk „S”.	↑ 0 Wyłącz ↓ 1 Najmniej wrażliwy 8 Najbardziej wrażliwy	
S-4	Kliknij przycisk „S”.	↑ 1 Najmniej wrażliwy ↓ 8 Najbardziej wrażliwy	
S-5	Kliknij przycisk „S”.	Użyj „↑” lub „↓”, aby wyregulować wysokość dna 0 Przytrzymaj, aby uruchomić, zwolnij, aby zatrzymać działanie pulpitu.	
S-6	Kliknij przycisk „S”.	↑ 1 Kliknij, aby rozpocząć ruch pulpitu. Aby zatrzymać ruch, kliknij ponownie. ↓ 0 Wyłączyć coś	
S-7	Kliknij przycisk „S”.	↑ 1 Włącz (ciągła praca przez dwie minuty, błąd HOT). ↓ 0 Wyłączyć coś	
S-8	Kliknij przycisk „S”.	↑ 0 1 0.5° 2 1.0° 3 1.5° 4 2.0° 5 2.5° 6 3.0° 7 3.5° 8 4.0°	Skryty. Niektóre modele nie mają tej funkcji.

Naciśnij przycisk „S”, aby wrócić. Ustawienie zostało pomyślnie zastosowane.

Deklaracja zgodności UE

1. Model produktu: 610703, 610803

2. Nazwa i adres producenta lub jego autoryzowanego przedstawiciela:
SUN-FLEX AB
Logistikvägen 6
438 70 Landvetter, Szwecja

3. Niniejsze świadectwo zgodności jest wydane pod wyłączną odpowiedzialnością producenta.

4. Przedmiot deklaracji:

Urządzenie: Regulowany stół do pisania
Marka: SUN-FLEX
Model/Typ: 610703, 610803

5. Przedmiot powyższej deklaracji jest zgodny z odpowiednimi przepisami prawa unijnego:

Dyrektywa niskiego napięcia (LVD) 2014/35/UE
Dyrektywa dotycząca kompatybilności elektromagnetycznej (EMC) 2014/30/UE
Dyrektywa dotycząca ograniczenia używania niektórych substancji niebezpiecznych (RoHS) 2011/65/UE

6. Odwołania do odpowiednich norm harmonizowanych używanych lub odwołania do innych specyfikacji technicznych w zakresie których deklarowana jest zgodność:

LVD: EN 60335-2:2012
EN 60335-2-7:2010

EMC: EN 55014-1:2006 + A1:2009 + A2:2011
EN 55014-2:1997 + A1:2001 + A2:2008

RoHS: EN 50581:2012

Podpisane w imieniu:
Landvetter, 30 czerwca 2023 r.

Producent: SUN-FLEX AB

Joakim Persson

SPECYFIKACJE

Część sterowania elektrycznego:

Napięcie wejściowe: 100-240V AC 50/60Hz

Cykl pracy: maksymalnie 10%

(2 minuty włączone, 18 minut wyłączone)

Część ramy biurka:

Dynamiczna pojemność obciążenia: 80 kg

Maksymalna pojemność obciążenia statycznego: 120 kg

OSTRZEŻENIE DOTYCZĄCE BEZPIECZEŃSTWA

1. Prosimy zapoznać się dokładnie z tą instrukcją przed rozpoczęciem użytkowania.
2. Produkt musi być podłączony do odpowiedniego źródła zasilania.
3. Wszystkie akcesoria podłączone do kontrolera muszą mieć wtyczki i właściwości elektryczne zgodne z wymaganiami specyfikacji.
4. Przeznaczone wyłącznie do użytku wewnątrz pomieszczeń.
5. W przypadku uszkodzenia zewnętrznego kabla transformatora, producent lub jego przedstawiciel serwisowy dostarczy nową część zamienną.

SUN-FLEX

www.sun-flex.com

SUN-FLEX® EASYDESK ELITE 610703

SUN-FLEX® EASYDESK ELITE 610803

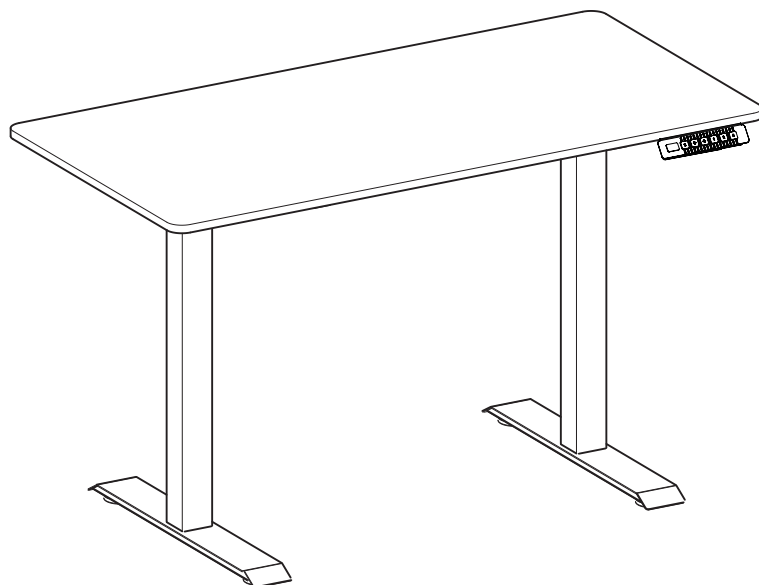

PAIGALDUSJUHISED



SUN-FLEX
®

KOKKUPANEKU JUHISED

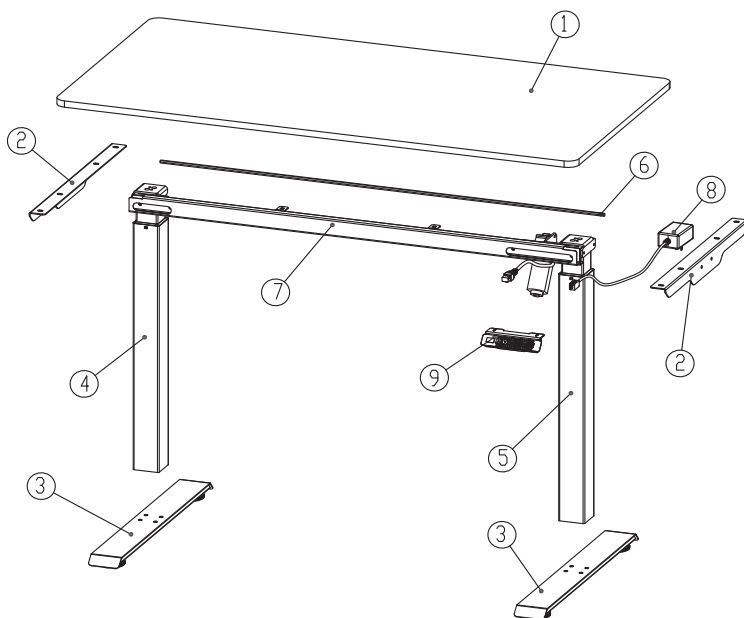

KOKKUPANEKU JUHEND SISALDAB JÄRGMISI DETAILE:

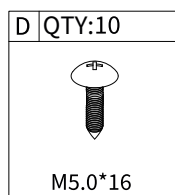
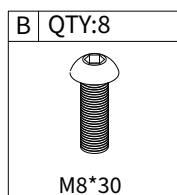
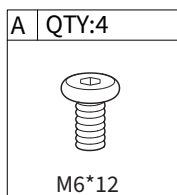

KAASASOLEVAD TÖÖRIISTAD:

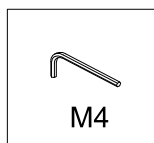
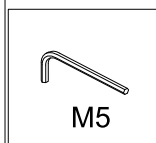

VAJALIKUD TÖÖRIISTAD:

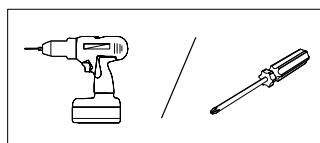

KOKKUPANEKU JUHISED

STEP 1

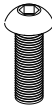
B	QTY:8
	
M8*30	

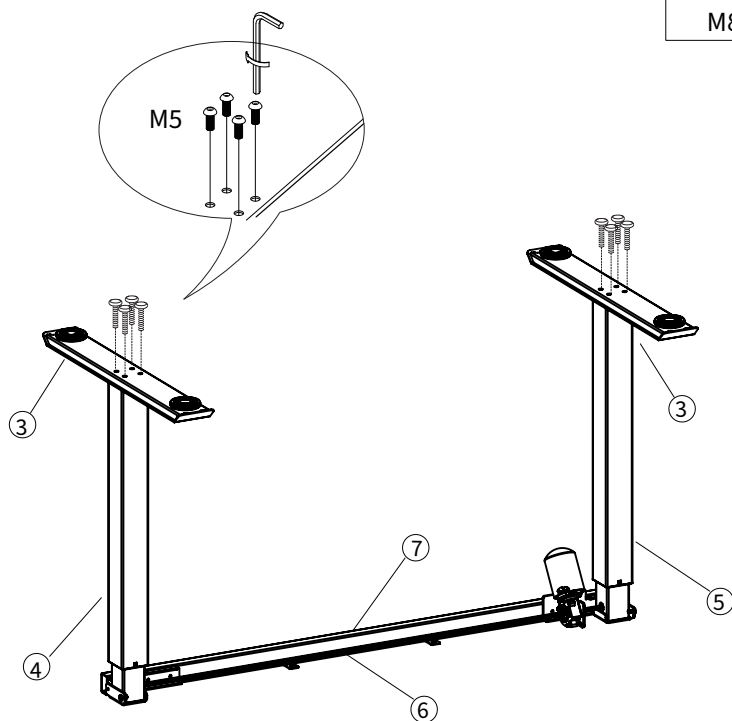

KOKKUPANEKU JUHISED

STEP 2

A	QTY:4
	
M6*12	

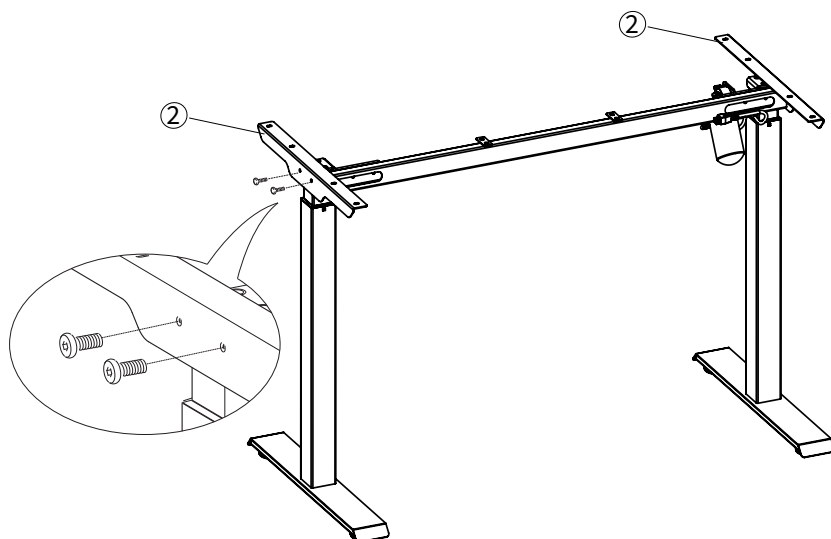

KOKKUPANEKU JUHISED

STEP 3

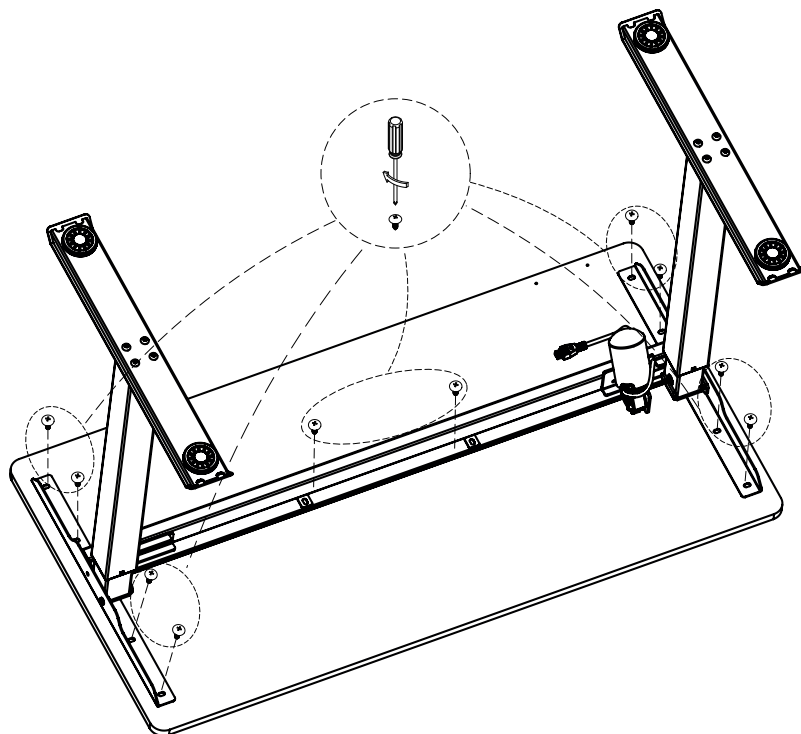
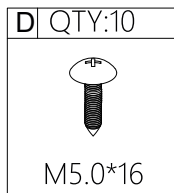

KOKKUPANEKU JUHISED

STEP 4

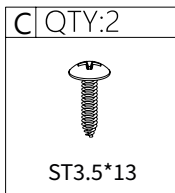
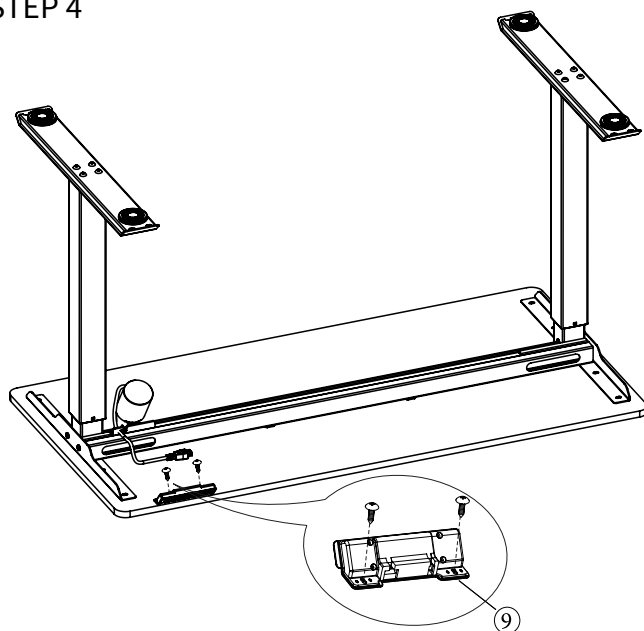

STEP 5

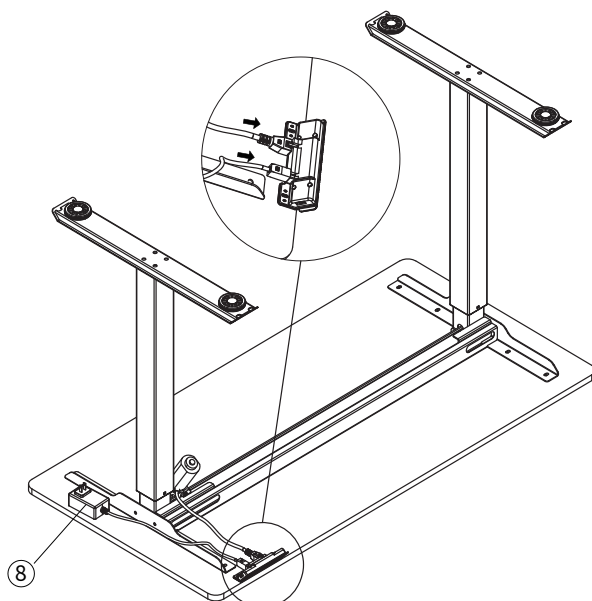

KASUTUSJUHE

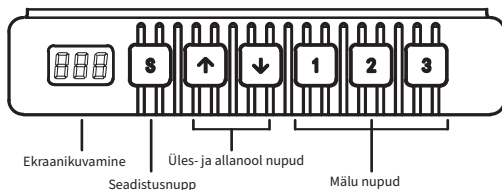

Kogu käepideme pind toimib nupupaneelina. Kui 30 sekundi jooksul ei vajutata ühtegi nuppu, lukustub ekraan ja seejärel lukustatakse 1/2/3/S nupud. Nende lukustuse tühistamiseks vajutage kõigepealt Üles või Alla nuppu. Nuppe saab kasutada siis, kui ekraan on valgustatud.

■ Ekraanikuvamine

Näitab praegust kõrgusväärtust kirjutuslaual.

■ Üles- ja allanool nupud

Vajuta pidevalt ÜLES/ALLA nupule, et reguleerida kirjutuslaua kõrgust, kuni jõuad soovitud/optimaalse kõrguseni.

■ Mälu nupud (1/2/3)

Mälu režiimi seadistamine:

Kui kirjutuslaud liigub teatud punkti suunas, vajuta "S" nupule.

Ekraan kuvab "S-" ja sümbol "-" vilgub.

Vajuta "1-3" nupule vastava sildi jaoks, et salvestada positsioon.

Kõrgus on nüüd edukalt salvestatud mälus.

Selleks, et kirjutuslaud liiguks automaatselt salvestatud kõrgusele, vajuta kergelt vastavale "1/2/3" nupule.

■ Seadistusnupp (S)

Vajuta "S" nupule mälu tükide ja sisemiste parameetrite seadistamiseks.

■ Alglaadimine

1. Standardalglaadimiseks:

Kui ekraanil kuvatakse "RST", vajutage ja hoidke "↓" nuppu all, kuni kirjutuslaud jõuab madalaima punkti.

Hoidke nuppu all, kuni kuulete "di" heli ja kirjutuslaud pörkub tagasi. See näitab, et alglaadimine on lõppenud.

Märkus: Ärge vabastage nuppu selle toimingu käigus, kuna see võib alglaadimist ebaõnnestuda.

2. Alglaadimise sunniviisiliseks läbiviimiseks:

Vajutage ja hoidke "↓" nuppu all, kuni kirjutuslaud jõuab madalaima punkti.

Vabastage nupp ja vajutage seda uuesti umbes 5 sekundit.

Kuulete "di" heli ja kirjutuslaud pörkab tagasi, mis näitab, et alglaadimine on lõppenud.

3. Tehase vikesätete taastamiseks:

Kui uus juhtseade on paigaldatud või kui peate parameetreid tehase vikesätetele tagasi viima, vajutage ja hoidke mõlemat nuppu "↑" ja "↓" all.

Umbes 5 sekundi pärast kuulete esimest "di" heli.

Umbes 10 sekundi pärast kuulete teist "di" heli.

Kui ekraanile ilmub "RST", järgige alglaadimise juhiseid punktis nr 1.

■ Turvafunktsioon

Laua kõrguse reguleerimisel pörkab laud automaatselt tagasi, kui see takistusele satub.

■ Käepideme ekraan kuvab veakoodi ja

Veakood	Põhjus	Lahendus
E01, E06, E07	Toite tõrge	Vaheta toiteallikas
E02	Asünkroonne kõrgus üle 1 cm	Teosta algsaadistuse toiming 1
E04	Käsiseadme tõrge	Ühenda käsiseadme kaabel lahti ja ühenda see uuesti sisse.
E05	Kokkupõrke hoiatussignaal	Tagasipöördumise meeldetuletus, tavaline režiim
E08	Lauaplaat on kaldus.	Kontrollige kirjutuslauda.
E11, E21, E40, E41	Ühenduskaabli viga.	Kontrollige ühenduskaablit.
E12, E22, E42, E43	Kontrolli viga.	Vaheta juhtseade välja.
E13, E23	Mootor 1 või 2-l on avatud faasiviga.	Kontrollige mootori juhtmetikku laua jalgade sees.
E14 ~E17, E24~E27	Mootoririke.	Vaheta mootor välja.
E18, E28	Ülekoormus	Vähendage koormust.
HOT	Ülekuumenemine.	Automaatne taastamine pärast 20-minutilist pausi.

KASUTUSJUHEND

Edasijõudnud funktsioonide seadistamine

Piiratud kõrgusseadistus: Vajutage "▲" ja "▼" nuppe 5 sekundit, kuni kuulete helisignaali, mis näitab piiratud kõrgusseadistuse edukust. (minimaalne piiratud kõrgus <99, maksimaalne piiratud kõrgus > 97). Funktsiooni tühistamiseks viige laud piirhõõguni ja vajutage seejärel "▲" ja "▼" nuppe uuesti 5 sekundit. Kuulete helisignaali, mis näitab piiratud kõrgusseadistuse tühistamist.

Lukusta ja lukusta lahti: Vajutage "▲" ja "S" nuppe korraga 5 sekundit. Ekraanil kuvatakse "LOC", mis näitab, et süsteem on lukustatud. Lukustuse avamiseks vajutage "▼" ja "S" nuppe 5 sekundit. Ekraanile ilmub numbriline väärtus, mis näitab, et süsteem on lahti lukustatud.

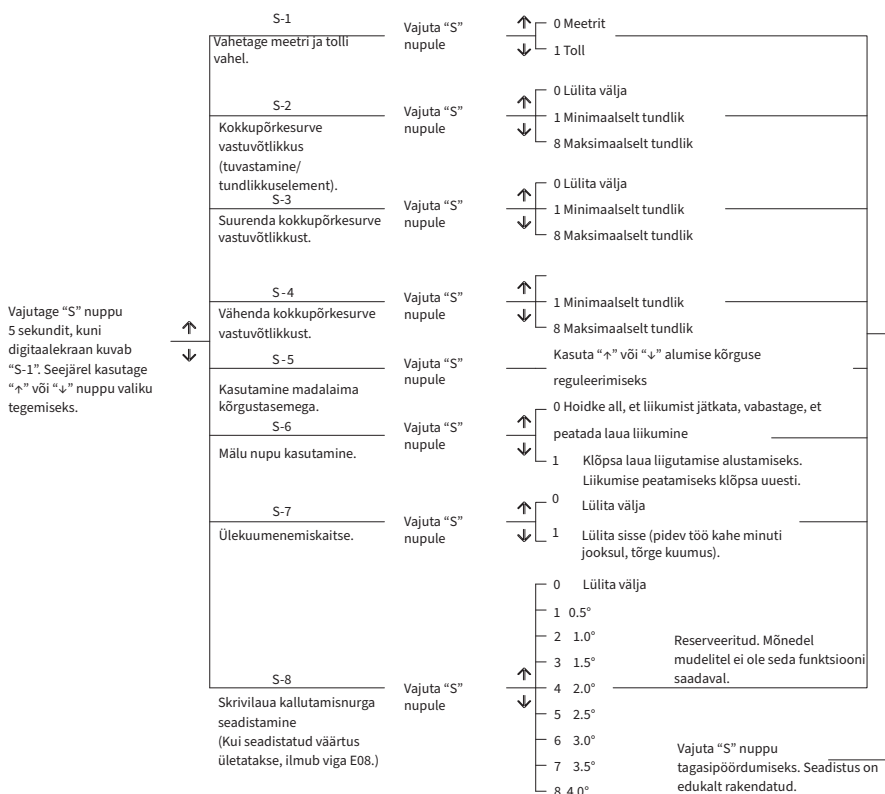

EL-i vastavusdeklaratsioon

1. Toote mudel: 610703, 610803

2. Tootja nimi ja aadress või tema volitatud esindaja:

SUN-FLEX AB

Logistikvägen 6

438 70 Landvetter, Rootsi

3. Käesolev vastavusdeklaratsioon antakse ainult tootja vastutusel.

4. Deklaratsiooni esemeks:

Seade: Reguleeritava kõrgusega laua raam

Bränd: SUN-FLEX

Mudel/tüüp: 610703, 610803

5. Üldmainitud deklaratsioon vastab asjakohastele liidu harmoniseeritud õigusaktidele:

Madalpingedirektiiv (LVD) 2014/35/EU

Elektromagnetilise ühilduvuse direktiiv (EMC) 2014/30/EU

Ohtlike ainete piiramise direktiiv (RoHS) 2011/65/EU

6. Viited asjakohastele harmoniseeritud standarditele, mida kasutatakse või viited teistele tehnilistele spetsifikatsioonidele, millele vastavust deklareeritakse:

LVD: EN 60335-2-2012

EN 60335-2-7:2010

EMC: EN 55014-1:2006 + A1:2009 + A2:2011

EN 55014-2:1997 + A1:2001 + A2:2008

RoHS: EN 50581:2012

Allkirjastatud tootja nimel:

Landvetter, 2023-06-30

Tootja SUN-FLEX AB



Joakim Persson

SPETSIFIKATSIOONID

Elektrilise juhtimise osa:

Sisendpinge: 100-240V AC 50/60Hz

Töösükkel: maksimaalselt 10% (2 minutit sisse lülitatud, 18 minutit välja lülitatud)

Kirjutuslaua raami osa:

Dünaamiline koormustaluvus: 80 kg

Maksimaalne staatiline koormustaluvus: 120 kg

OHUTUSTEAVE

1. Palun lugege see kasutusjuhend hoolikalt enne kasutamist läbi.
2. Toode tuleb ühendada õige toiteallikaga.
3. Kõik kontrollplokiga ühendatud lisaseadmed peavad vastama spetsifikatsioonidele pistikutüübi ja elektriliste omaduste osas.
4. Ainult siseruumides kasutamiseks.
5. Kui väline kaabel transformaatorini on kahjustatud ja vajab väljavahetamist, siis tootja või selle teenindusagent tagab uue varuosad.

SUN-FLEX

www.sun-flex.com

SUN-FLEX® EASYDESK ELITE 610703

SUN-FLEX® EASYDESK ELITE 610803

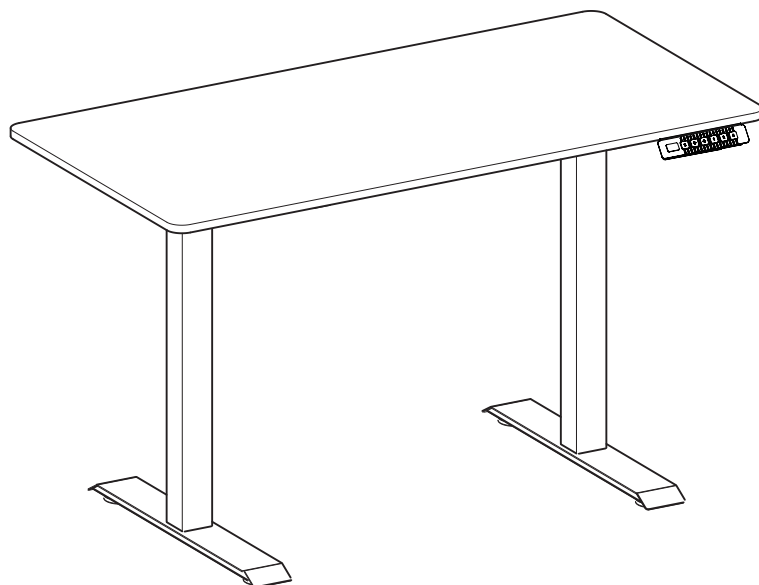

MONTĀŽAS INSTRUKCIJA



SUN-FLEX
®

MONTĀŽAS INSTRUKCIJAS

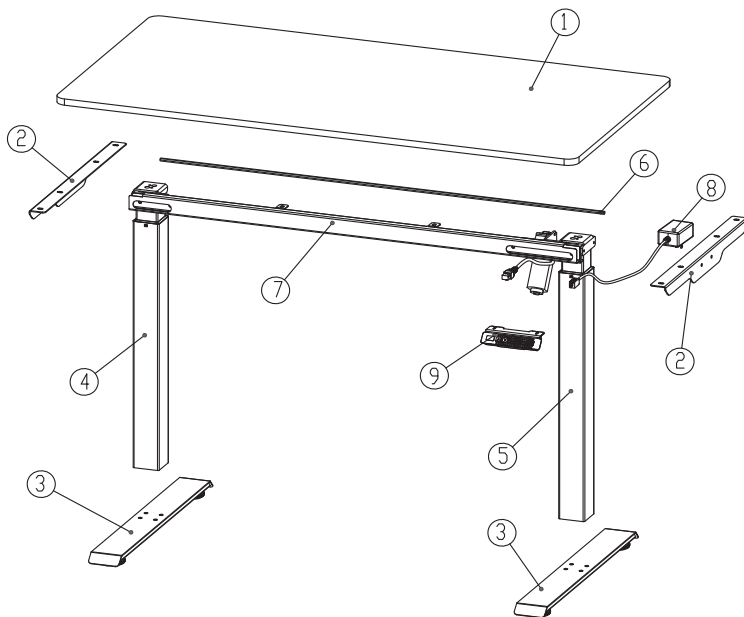

MONTEŽAS DETALAS IETVERTAS

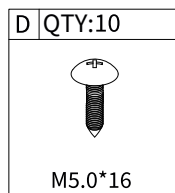
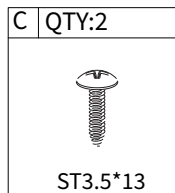
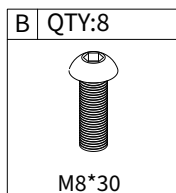
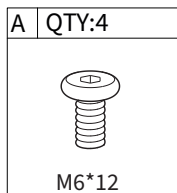

IEKĻAUTI RĪKI

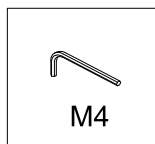
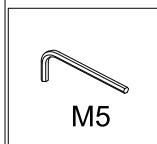

NEPIECIEŠAMIE RĪKI

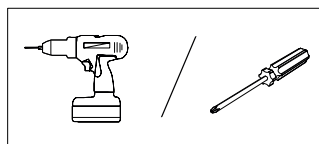

MONTĀŽAS INSTRUKCIJAS

STEP 1

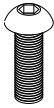
B	QTY:8
	
M8*30	

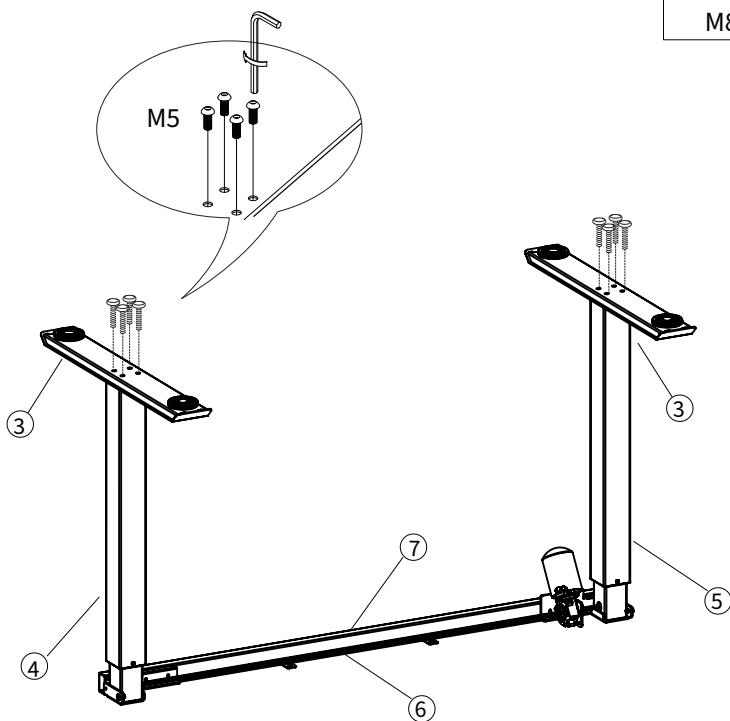

MONTĀŽAS INSTRUKCIJAS

STEP 2

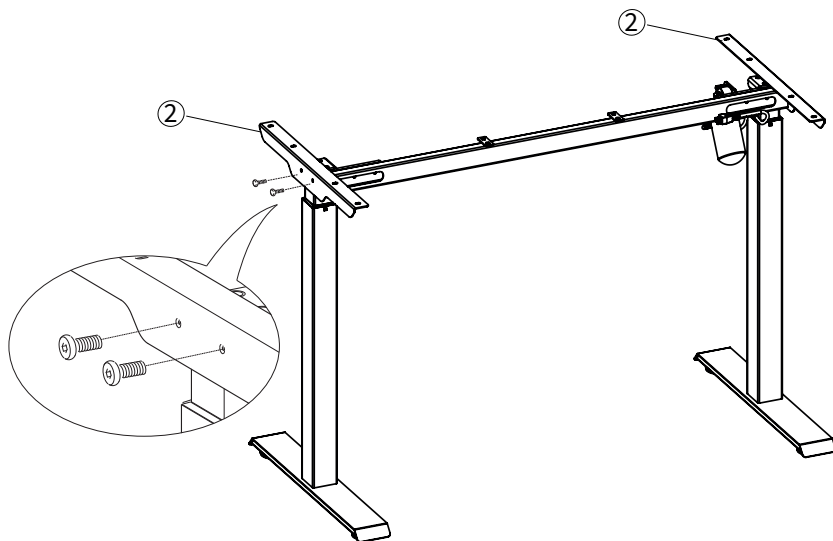
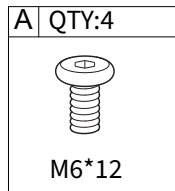

MONTĀŽAS INSTRUKCIJAS

STEP 3

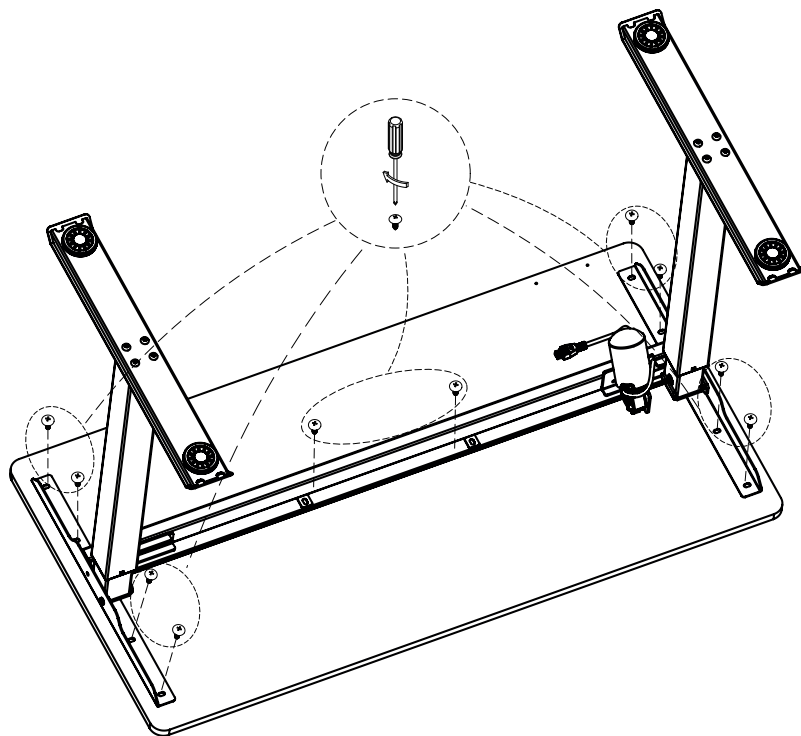
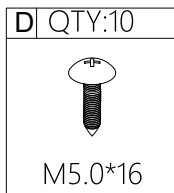

MONTĀŽAS INSTRUKCIJAS

STEP 4

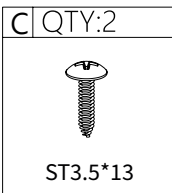
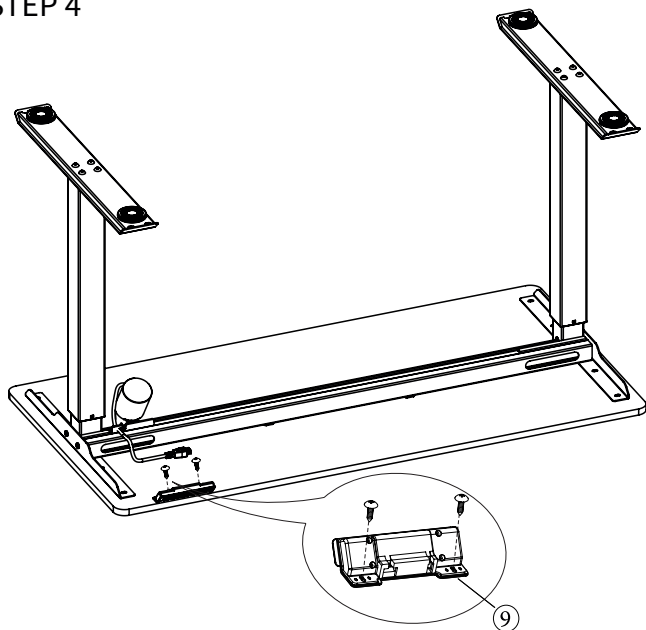

STEP 5

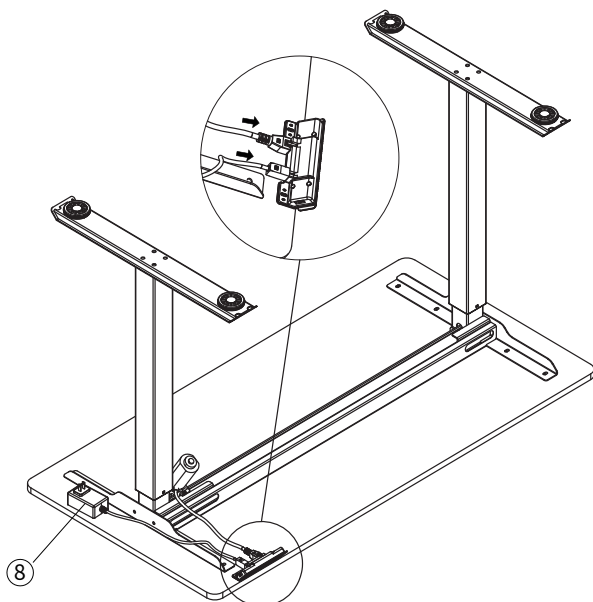

LIETOŠANAS INSTRUKCIJA

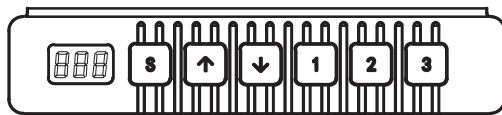

Ekkrāna displejs

Iestatīšanas poga

Augšup un lejup pogas

Atmiņas pogas

Visa ekrānu bloķēšana, ja nekāda poga netiek nospiesta 30 sekunžu laikā, un pēc tam 1/2/3/S taustiņi tiek bloķēti. Lai tos atbloķētu, nospiediet Uz augšu vai Uz leju taustiņu. Taustiņi var tikt izmantoti tikai tad, kad ekrāns ir ieslēgts.

■ Ekkrāna displejs

Parāda pašreizējo rakstāmgalda augstuma vērtību.

■ Augšup un lejup pogas

Nospiediet UZ AUGŠU/LEJUP knābi nepārtraukti, lai regulētu rakstāmgalda augstumu, līdz sasniedzat vēlamā/optimālo augstumu.

■ Atmiņas pogas (1/2/3)

Atceries vienmērīgi uzspiest "UP" vai "DOWN" pogu, lai skrīveklā kājas pārvietotos uz konkrētu punktu. Uz ekrāna parādīsies "S-" un "-" simboli blikšķos. Nospiediet "1-3" pogu, kas atbilst vēlamajai pozīcijai, lai saglabātu atmiņas augstumu. Minnesaugstums ir veiksmīgi saglabāts. Lai automātiski pārvietotu skrīvekli uz saglabāto augstumu, viegli nospiediet atbilstošo "1/2/3" pogu.

■ Iestatīšanas poga (S)

Nospiediet pogu "S", lai iestatītu atmiņas vietu un iekšējās parametrus.

■ Inicēšana

1. Lai veiktu standarta inicializāciju:

Kad uz ekrāna parādās "RST", turiet pogu "4" līdz darba galds sasniedz savu zemāko punktu. Turiet pogu nospiešu līdz dzirdat "di" skaņu un darba galds atkal atpakaļatļaidīsies. Tas norāda, ka inicializācija ir pabeigta. Lūdzu, nesatļaidiet pogu šajā darbībā, jo tas var izraisīt inicializācijas neizdošanos.

2. Lai izspiestu inicializāciju:

Nospiediet un turiet pogu "4" līdz darba galds sasniedz savu zemāko punktu.

Atļaidiet pogu un pēc tam vēlreiz nospiediet to aptuveni 5 sekundes.

Jūs dzirdēsiet "di" skaņu, un darba galds atkal atpakaļstādēs, kas norāda, ka inicializācija ir pabeigta.

3. Lai atjaunotu ražotāja iestatījumus:

Ja tiek instalēta jauna kontroles ierīce vai jums ir jāatjauno parametri līdz ražotāja iestatījumiem, nospiediet un turiet abas pogas "4" un "4" vienlaicīgi.

Pēc aptuveni 5 sekundēm dzirdēsiet pirmo "di" skaņu.

Pēc aptuveni 10 sekundēm dzirdēsiet otro "di" skaņu.

Kad ekrānā parādās "RST", ievērojiet punkta nr. 1 norādījumus inicializācijai.

■ Drošības funkcija

Darba galds automātiski atgriežas atpakaļ, ja tas saskaras ar pretestību augstuma regulēšanas laikā.

■ Rokas ierīcē parādās kļūdas kods un risinājums.

Kļūdas kods	Kļūdas cēlonis	Risinājums
E01, E06, E07	Strāvas kļūda	Mainiet strāvas padevi.
E02	Asinhrona augstums par vairāk nekā 1 cm.	Veiciet inicializācijas darbību 1.
E04	Rokas ierīces kļūda.	Izvadiet un ievietojiet vadu atpakaļ rokas ierīcē.
E05	Sistēmas brīdinājuma signāls par sadursmes risku.	Atgriešanās atgādinājums, normāls režīms.
E08	Darba galds ir novirzīts.	Lūdzu, pārbaudiet darba galdu.
E11, E21, E40, E41	Lūdzu, pārbaudiet savienojuma kabeli.	Lūdzu, pārbaudiet savienojuma kabeli.
E12, E22, E42, E43	Lūdzu, pārbaudiet kontroles ierīci.	Lūdzu, nomainiet vadības ierīci.
E13, E23	Motors 1 vai 2 ir atvērts fāzes kļūda.	Lūdzu, pārbaudiet motora vadu pievadi borta kājās.
E14 ~E17, E24~E27	Lūdzu, nomainiet motoru.	Lūdzu, nomainiet motoru.
E18, E28	Pārslodze	Samaziniet slodzi
HOT	Pārkaršana	Automātiska atiestatīšana pēc 20 minūšu pauzes

LIETOŠANAS INSTRUKCIJA

■ Izaicināto funkciju iestatījumi

Ierobežotā augstuma iestatījums: Nospiediet “↑” un “↓” pogas 5 sekundes, kamēr tiek dzirdēts signāls, kas norāda, ka ierobežotais augstuma iestatījums ir veiksmīgs. (minimālais ierobežotais augstums <96, maksimālais ierobežotais augstums >97).

Lai atceltu funkciju, pārvietojiet rakstāmgaldū uz robežaugstuma un atkal nospiediet “↑” un “↓” pogas 5 sekundes. Tiks dzirdēts signāls, kas norāda, ka ierobežotais augstuma iestatījums ir atcelts.

Bloķēt un atbloķēt: Nospiediet “↑” un “S” pogas vienlaicīgi 5 sekundes. Ekrānā parādīsies “LOC”, kas norāda, ka sistēma ir bloķēta. Lai atbloķētu, nospiediet “↓” un “S” pogas 5 sekundes. Ekrānā tiks parādīta skaitliska vērtība, kas norāda, ka sistēma ir atbloķēta.

<p>Nospiediet “S” pogu 5 sekundes, līdz uz ekrāna parādās “S-1”. Izmantojiet “↑” vai “↓” pogu, lai veiktu savu izvēli.</p>	<p>S-1</p> <p>Pārslēdziet starp metriem un collām.</p>	<p>Spiediet uz pogu “S”.</p>	<p>↑ 0 Meetrit</p> <p>↓ 1 Tollid</p>
	<p>S-2</p> <p>Saskares jutība (Atradņu / Sensora elements).</p>	<p>Spiediet uz pogu “S”.</p>	<p>↑ 0 Izslēgt</p> <p>↓ 1 Viszemākā jutība</p> <p>8 Visspēcīgākā jutība</p>
	<p>S-3</p> <p>Palīdiniet saskares jutību (Atradņu / Sensora elements).</p>	<p>Spiediet uz pogu “S”.</p>	<p>↑ 0 Izslēgt</p> <p>↓ 1 Viszemākā jutība</p> <p>8 Visspēcīgākā jutība</p>
	<p>S-4</p> <p>Samaziniet saskares jutību (Atradņu / Sensora elements).</p>	<p>Spiediet uz pogu “S”.</p>	<p>↑ 1 Viszemākā jutība</p> <p>↓ 8 Visspēcīgākā jutība</p>
	<p>S-5</p> <p>Zemākās augstuma līmeņa izmantošana.</p>	<p>Spiediet uz pogu “S”.</p>	<p>Izmanto “↑” vai “↓”, lai regulētu apakšējo augstumu</p>
	<p>S-6</p> <p>Atmiņas pogas lietošana.</p>	<p>Spiediet uz pogu “S”.</p>	<p>↑ 0 Turiet nospiestu, lai palaistu darbību,</p> <p>↓ 1 atbrīvojiet, lai apturētu rakstāmgalda darbību.</p>
	<p>S-7</p> <p>Pārkaršanas aizsardzība.</p>	<p>Spiediet uz pogu “S”.</p>	<p>↑ 0 Noklikšķiniet, lai sāktu rakstāmgalda kustību. Lai apturētu kustību, atkārtoti noklikšķiniet.</p> <p>↓ 1 Ieslēdziet (Pastāvīga darbība divas minūtes, kļūda HOT).</p>
	<p>S-8</p> <p>Rakstāmgalda slīpuma leņķa iestatīšana (Ja iestatītais vērtību tiek pārsniegta, parādās kļūdas kods E08.)</p>	<p>Spiediet uz pogu “S”.</p>	<p>↑ 0 Izslēgt</p> <p>↓ 1 0.5°</p> <p>2 1.0°</p> <p>3 1.5°</p> <p>4 2.0°</p> <p>5 2.5°</p> <p>6 3.0°</p> <p>7 3.5°</p> <p>8 4.0°</p> <p>Rezervēts. Dažiem modeļiem šī funkcija nav pieejama.</p> <p>Nospiediet “S” pogu, lai atgrieztos. Iestatījums ir veiksmīgi pielietots.</p>

EE atbilstības deklarācija

1. Produktu modelis: 610703, 610803

2. Ražotāja vai viņa pilnvarotā pārstāvja vārds un adrese:

SUN-FLEX AB

Logistikvägen 6

438 70 Landvetter, Zviedrija

3. Šis atbilstības sertifikāts tiek izsniegts ražotāja vienatnējā atbildībā.

4. Deklarācijas priekšmets:

Iekārta: Pacēlāmā un nolaižamā rakstāmgalda rāmja

Zīmols: SUN-FLEX

Modelis/veids: 610703, 610803

5. Minētās deklarācijas priekšmets atbilst attiecīgajai Savienības saskaņotajai likumdošanai:

Zemsprieguma direktīva (LVD) 2014/35/EK

Elektromagnētiskās saderības direktīva (EMC) 2014/30/EK

Bīstamo vielu ierobežošanas direktīva (RoHS) 2011/65/EK

6. Atsauces uz attiecīgajām harmonizētajām standartiem vai atsauces uz citiem tehniskajiem noteikumiem, kurus izmanto attiecībā uz deklarēto atbilstību:

LVD: EN 60335-2-2012

EN 60335-2-7:2010

EMC: EN 55014-1:2006 + A1:2009 + A2:2011

EN 55014-2:1997 + A1:2001 + A2:2008

RoHS: EN 50581:2012

Parakstijis un pēc pilnvarojuma:

Landvetter, 2023. gada 30. jūnijs

Ražotājs: SUN-FLEX AB



Joakim Persson

SPECIFIKĀCIJAS

Elektriskā vadības daļa:

Ievades spriegums: 100-240V AC 50/60Hz

Darbības cikls: 10 % maksimāli

(2 minūtes ieslēgts, 18 minūtes izslēgts)

Skrīvbords rāmja daļa:

Dinamiska slodzes jauda: 80 kg

Maksimālā statiskā slodzes jauda: 120 kg

BRĪDINĀJUMS PAR DROŠĪBU

1. Lūdzu, rūpīgi izlasiet šo lietošanas rokasgrāmatu pirms lietošanas.
2. Ierīci jāpieslēdz pareizajam elektrotīklam.
3. Visi aksesuāri, kas pieslēgti kontroles kastītei, jāatbilst spraudņu veidam un elektriskajām īpašībām, kas noteiktas specifikācijās.
4. Tikai iekštelpu lietošanai.
5. Ja ārējā kabelis uz transformatora ir bojāts un jāaizvieto, ražotājs vai tā servisa aģents nodrošinās jaunu rezerves daļu.

SUN-FLEX

www.sun-flex.com

SUN-FLEX® EASYDESK ELITE 610703

SUN-FLEX® EASYDESK ELITE 610803

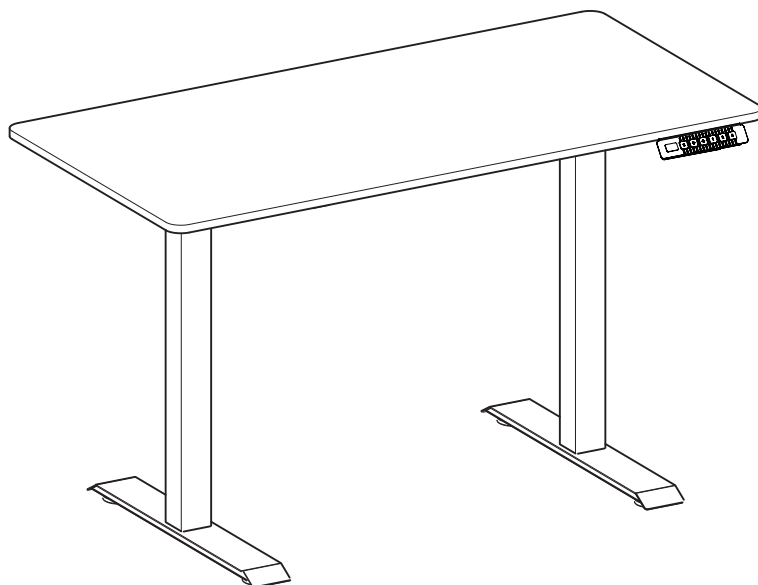

MONTAVIMO INSTRUKCIJA



SUN-FLEX
®

MONTAVIMO INSTRUKCIJA

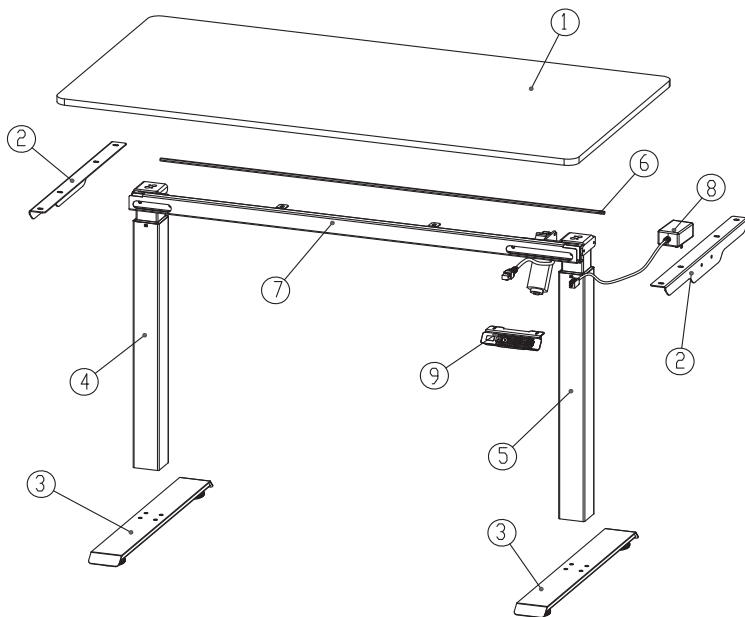

MONTAVIMO DETALIŲ SĄRAŠAS ĮTRAUKTAS

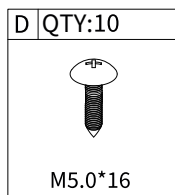
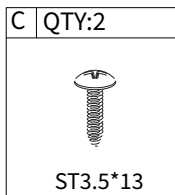
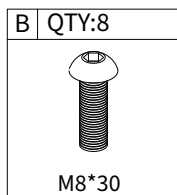
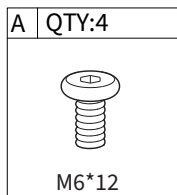

ĮRANKIAI ĮTRAUKTI

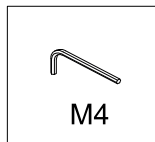
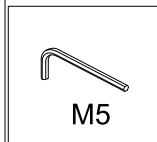

REIKALINGI ĮRANKIAI

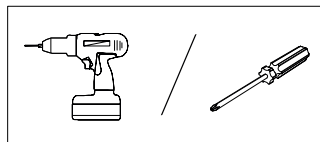

MONTAVIMO INSTRUKCIJA

STEP 1

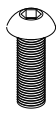
B	QTY:8
	
M8*30	

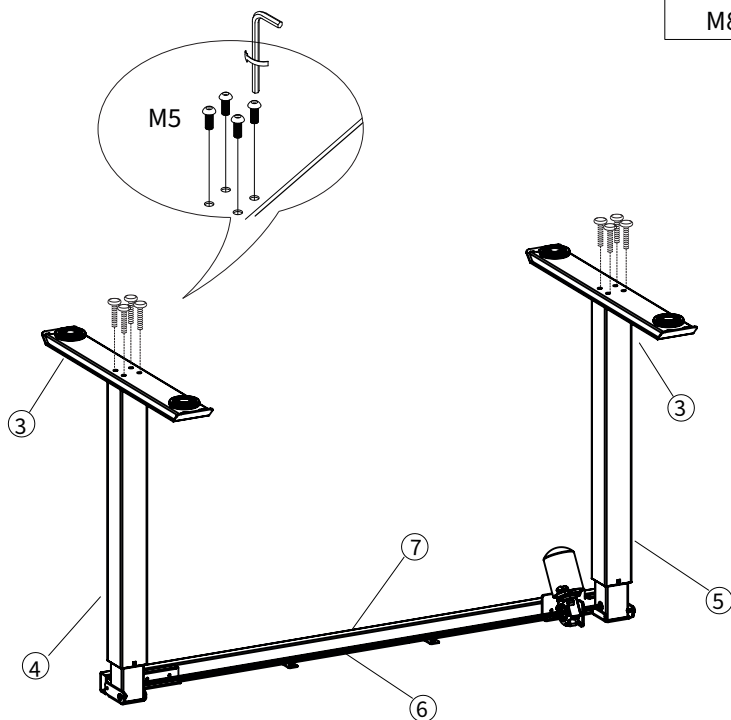

MONTAVIMO INSTRUKCIJA

STEP 2

A	QTY:4
	
M6*12	

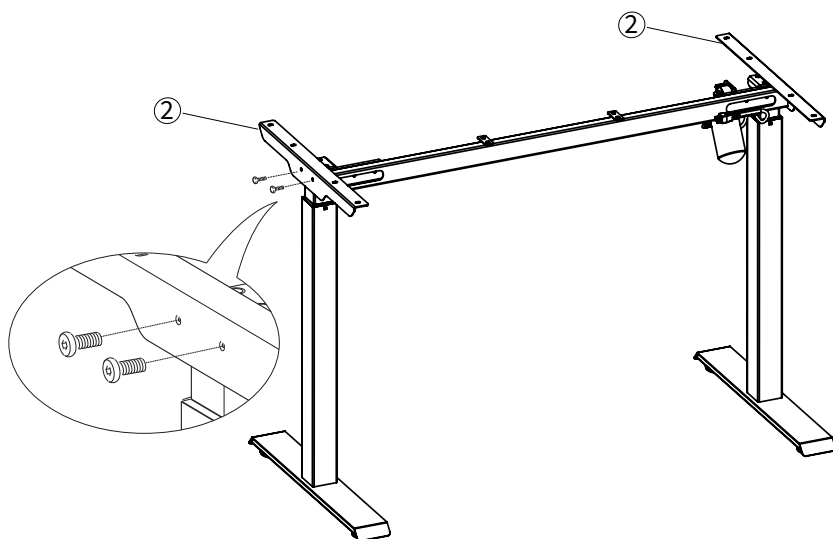

MONTAVIMO INSTRUKCIJA

STEP 3

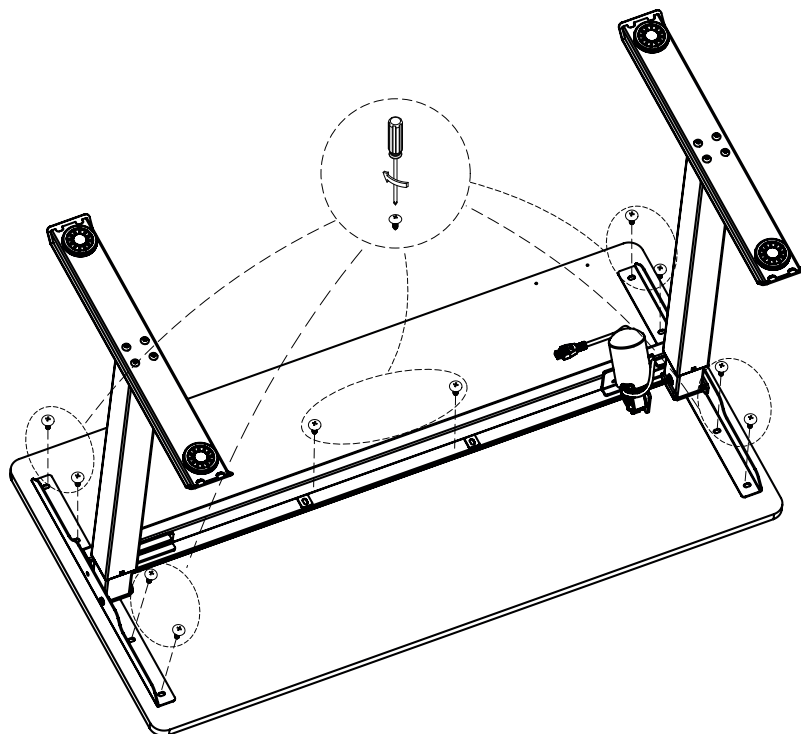
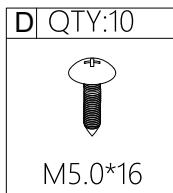

MONTAVIMO INSTRUKCIJA

STEP 4

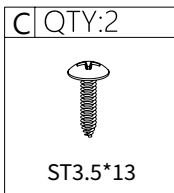
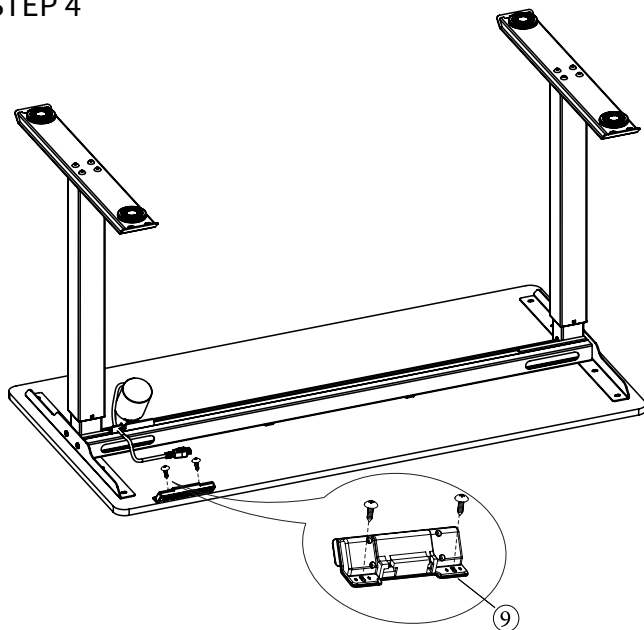

STEP 5

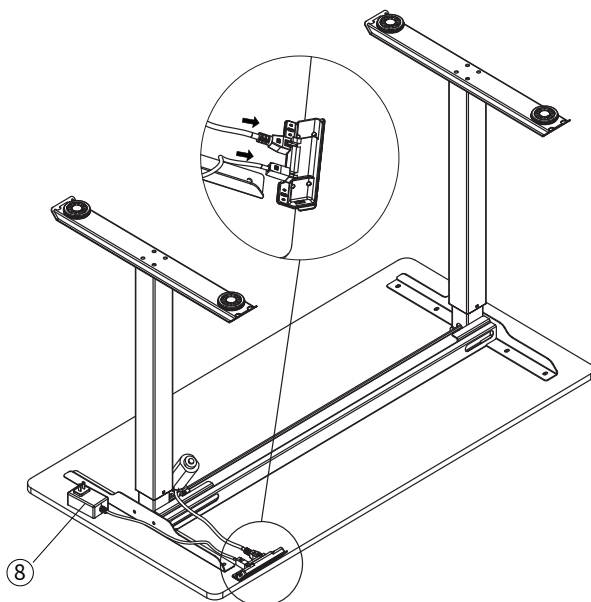

NAUDOJIMO INSTRUKCIJA

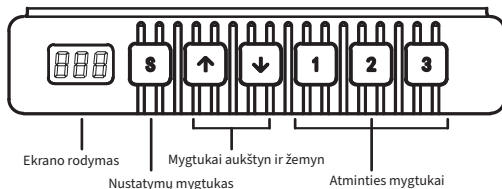

Visa rankenys veikia kaip mygtukų panelė. Jei nebus paspaustas joks mygtukas per 30 sekundžių, ekranas užrakins, o po to užrakins 1/2/3/S mygtukus. Norėdami juos atrakinti, pirma paspauskite Mygtuką Aukštyn arba Žemyn. Mygtukai gali būti naudojami, kai ekranas yra įjungtas.

Ekranu rodomas

Rodo esamą rašomosios stalo aukščio reikšmę.

Mygtukai aukštyn ir žemyn

Paspauskite UŽ/AUKŠTŪN mygtuką nuolat, kad reguliuotumėte rašomosios stalo aukštį, kol pasieksite norimą / optimalų aukštį.

Atminties mygtukai (1/2/3)

Atminties režimo nustatymas:

Kai rašomasis stalas juda į konkretų tašką, paspauskite mygtuką "S".

Ekране matysite "S-" ir simbolį "–", mirksintį.

Paspauskite mygtuką "1-3", atitinkantį norimą etiketę, norėdami išsaugoti padėtį.

Rašomasis stalo aukštis sėkmingai išsaugotas.

Norėdami automatiškai perkelti rašomąjį stalą į išsaugotą aukštį, lengvai paspauskite atitinkamą "1/2/3" mygtuką.

Nustatymų mygtukas (S)

Spauskite mygtuką "S", norėdami nustatyti atminties bitus ir vidinius parametrus.

Inicijavimas

1. Norėdami atlikti standartinį inicijavimą:

Kai ekrane rodomas "RST", spustelėkite ir laikykite "↓" mygtuką, kol stalo raštas pasiekė savo žemiausią tašką.

Laikykite mygtuką paspausta, kol išgirsite "di" garsą, o stalo raštas atšoks atgal. Tai nurodo, kad inicijavimas baigtas.

PASTABA: Šios operacijos metu negalima atleisti mygtuko, nes tai gali sukelti inicijavimo nesėkmę.

2. Norėdami priversti atlikti inicijavimą:

Spustelėkite ir laikykite "↓" mygtuką, kol stalo raštas pasiekė savo žemiausią tašką.

Atleiskite mygtuką ir dar kartą spustelėkite jį apie 5 sekundes.

Išgirsite "di" garsą, o stalo raštas atšoks atgal, nurodydamas, kad inicijavimas baigtas.

3. Norėdami atkurti gamyklinius nustatymus:

Kai nauja valdymo vienetas yra įdiegtas arba jei reikia atkurti parametrus į gamyklinius nustatymus, spustelėkite ir laikykite "↑" "↓" mygtukus vienu metu.

Po apie 5 sekundžių išgirsite pirmąjį "di" garsą.

Po apie 10 sekundžių išgirsite antrąjį "di" garsą.

Kai ekrane rodomas "RST", vadovaukitės 1 punkto instrukcijomis dėl inicijavimo.

Saugos funkcija

Stalas automatiškai atšoka atgal, jei reguliuojant aukštį susiduria su pasipriešinimu.

Ragelis rodo klaidos kodą ir sprendimą

Klaidos kodas	Klaidos priežastis	Sprendimas
E01, E06, E07	Maitinimo sutrikimas	Pakeiskite maitinimo šaltinį
E02	Asinchroninis aukštis virš 1 cm	Atlikite inicijavimo operaciją 1
E04	Ragelio klaida	Atjunkite ir vėl prijunkite laidą prie ragelio
E05	Ispėjimo apie susidūrimą signalizacija	Grįžimo priminimas, įprastas režimas
E08	Darbalaukis pakrypsta	Patikrinkite darbalaukį
E11, E21, E40, E41	Ryšio kabelio klaida	Patikrinkite prijungimo kabelį
E12, E22, E42, E43	Valdymo klaida	Pakeiskite valdiklį
E13, E23	1 arba 2 variklyje yra atviros fazės gedimas	Patikrinkite variklio laidus stalo kojų viduje
E14 ~E17, E24~E27	Variklio gedimas	Pakeiskite variklį
E18, E28	Perkrova	Sumažinkite apkrovą
HOT	Perkaitimas	Automatinis atstatymas po 20 minučių pertraukos

NAUDOJIMO INSTRUKCIJA

■ Išplėstiniai funkcijų nustatymai

Ribotas aukščio reguliavimas: Paspauskite „↑“ ir „↓“ mygtukus 5 sekundes, kol girdėsite garsiakalbio signalą, nurodantį, kad ribotas aukščio reguliavimas buvo sėkmingai nustatytas. (mažiausias ribotas aukštis <96, didžiausias ribotas aukštis > 97).

Norėdami atšaukti šią funkciją, perkeldami staliuką į ribinį aukštį, vėl spauskite „↑“ ir „↓“ mygtukus 5 sekundes. Išgirsime garsiakalbio signalą, nurodantį, kad ribotas aukščio reguliavimas buvo atšauktas. Užrakinkite ir atidarykite: Palaikykite „↑“ ir „S“ mygtukus kartu 5 sekundes. Ekране bus rodomas žodis „LOC“, nurodantis, kad sistema yra užrakinta. Norėdami atidaryti, spauskite „↓“ ir „S“ mygtukus 5 sekundes. Ekране bus rodoma skaitinė reikšmė, nurodanti, kad sistema yra atrakinta.

<p>Paspauskite mygtuką „S“ 5 sekundes, kol skaitmeninis ekranas parodys „S-1“. Tada naudokite mygtukus „↑“ arba „↓“, kad atliktumėte savo pasirinkimą.</p>	<p>S-1</p> <p>Perjunkite tarp metrų ir colių</p>	<p>Spustelėkite mygtuką „S“.</p>	<p>↑ 0 metrų</p> <p>↓ 1 colio</p>	
	<p>S-2</p> <p>Apsaugos nuo susidūrimo jautrumas (aptikimo / jutiklio elementas)</p>	<p>Spustelėkite mygtuką „S“.</p>	<p>↑ 0 Išjunkite</p> <p>↓ 1 Mažiausias jautrumas</p> <p>8 Jautriausias</p>	
	<p>S-3</p> <p>Padidinkite apsaugos nuo susidūrimo jautrumą.</p>	<p>Spustelėkite mygtuką „S“.</p>	<p>↑ 0 Išjunkite</p> <p>↓ 1 Mažiausias jautrumas</p> <p>8 Jautriausias</p>	
	<p>S-4</p> <p>Sumažinkite apsaugos nuo susidūrimo jautrumą.</p>	<p>Spustelėkite mygtuką „S“.</p>	<p>↑ 1 Mažiausias jautrumas</p> <p>↓ 8 Jautriausias</p>	
	<p>S-5</p> <p>Minimalaus aukščio lygio naudojimas</p>	<p>Spustelėkite mygtuką „S“.</p>	<p>Norėdami sureguliuoti dugno aukštį, naudokite „↑“ arba „↓“.</p>	
	<p>S-6</p> <p>Naudojant atminties mygtuką</p>	<p>Spustelėkite mygtuką „S“.</p>	<p>↑ 0 Laikykite, kad paleistumėte, atleiskite, kad sustabdytumėte darbalaukio veikimą.</p> <p>↓ 1 Spustelėkite, kad pradėtumėte darbalaukio judėjimą. Norėdami sustabdyti judėjimą, spustelėkite dar kartą.</p>	
	<p>S-7</p> <p>Överhettningsskydd</p>	<p>Spustelėkite mygtuką „S“.</p>	<p>↑ 0 Išjunk</p> <p>↓ 1 Įjunkite (Nepertraukiamas veikimas dvi minutes, klaida HOT).</p>	
	<p>S-8</p> <p>Darbalaukio pasvirimo kampo nustatymas (Jei nustatyta vertė viršijama, atsiras klaida E08.)</p>	<p>Spustelėkite mygtuką „S“.</p>	<p>↑ 0 Išjunk</p> <p>↓ 1 0.5°</p> <p>2 1.0°</p> <p>3 1.5°</p> <p>4 2.0°</p> <p>5 2.5°</p> <p>6 3.0°</p> <p>7 3.5°</p> <p>8 4.0°</p>	<p>Rezervuota. Kai kuriuose modeliuose šios funkcijos nėra.</p> <p>Norėdami grįžti atgal, paspauskite mygtuką „S“. Nustatymas sėkmingai pritaikytas.</p>

ES atitikties deklaracija

1. Gaminio modelis: 610703, 610803

2. Gamintojo arba jo įgaliotojo atstovo pavadinimas ir adresas:

AB SUN-FLEX

Logistikos g. 6

438 70 Landvetter, Švedija

3. Šis atitikties sertifikatas yra išduotas tik gamintojo atsakomybe.

4. Deklaracijos objektas:

Komplektacija: Reguliuojamas stalo rėmas

Prekinis ženklas: SUN-FLEX

Modelis/tipas: 610703, 610803

5. Pirmiau nurodytos deklaracijos objektas atitinka atitinkamus suderintus Sąjungos teisės aktus:

Žemos įtampos direktyva (LVD) 2014/35/ES

Elektromagnetinio suderinamumo (EMS) direktyva 2014/30/ES

Pavojingų medžiagų apribojimo (RoHS) direktyva 2011/65/ES

6. Nuorodos į atitinkamus naudojamus darniuosius standartus arba nuorodos į kitas technines specifikacijas, kurių atitiktis deklaruojama:

LVD: EN 60335-2-2012

EN 60335-2-7:2010

EMC: EN 55014-1:2006 + A1:2009 + A2:2011

EN 55014-2:1997 + A1:2001 + A2:2008

RoHS: EN 50581:2012

Pasirašė ir vardu:

Landvetter 2023-06-30

Gamintojas SUN-FLEX AB



Joakim Persson

SPECIFIKACIJOS

Elektrinio valdymo dalis:

Įvesties įtampa: 100-240V AC 50/60Hz

Darbo ciklas: 10 % maksimaliai

(2 minutes įjungta, 18 minučių išjungta)

Skrivbordsramos dalis:

Dinaminė apkrova: 80 kg

Maksimali statinė apkrova: 120 kg

SAUGOS ĮSPĖJIMAS

1. Prieš naudojant, atidžiai perskaitykite šį vadovą.
2. Produktą būtina prijungti prie tinkamos elektros energijos tiekimo.
3. Visi priedai, prijungti prie valdymo dėžės, turi atitikti kištuko tipą ir elektrines charakteristikas, nurodytas specifikacijose.
4. Skirta tik naudoti patalpose.
5. Jeigu išorinė transformatoriaus kabelio yra pažeistas ir reikia pakeisti, gamintojas ar jo aptarnavimo agentas pateiks naują atsarginę dalį.

SUN-FLEX

www.sun-flex.com

SUN-FLEX® EASYDESK ELITE 610703

SUN-FLEX® EASYDESK ELITE 610803

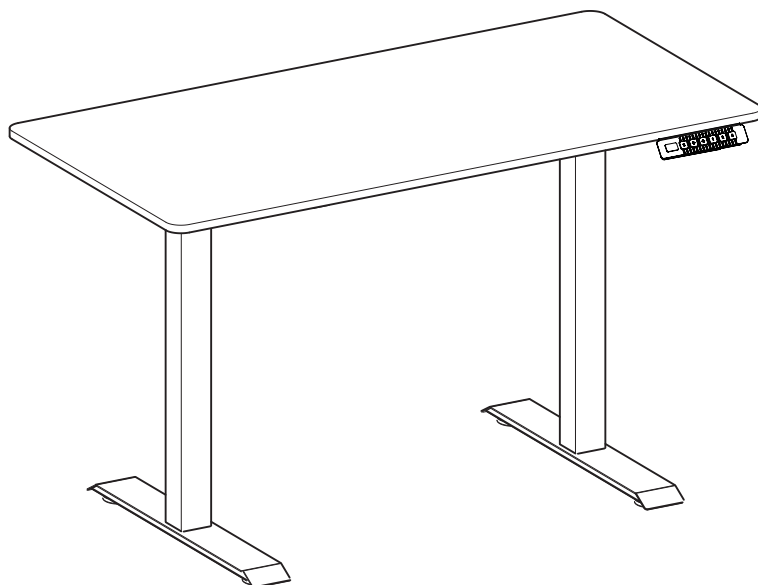

MONTAGE-INSTRUCTIES



SUN-FLEX
®

MONTAGE-INSTRUCTIES

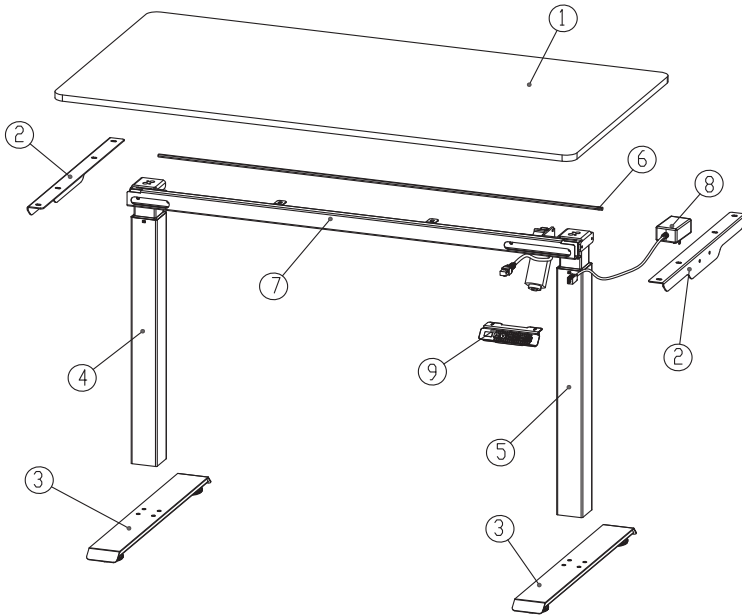

INBEGREPEN MONTERINGSDELEN

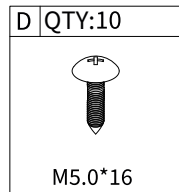
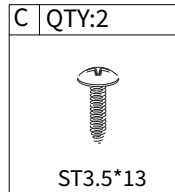
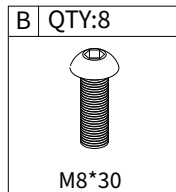
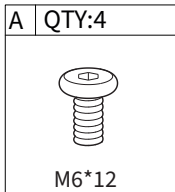

INBEGREPEN GEREEDSCHAP

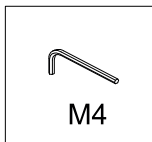
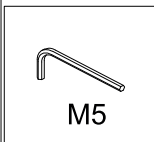

VEREIST GEREEDSCHAP

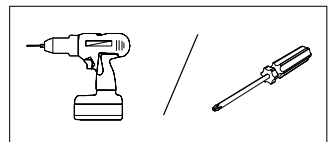

MONTAGE-INSTRUCTIES

STEP 1

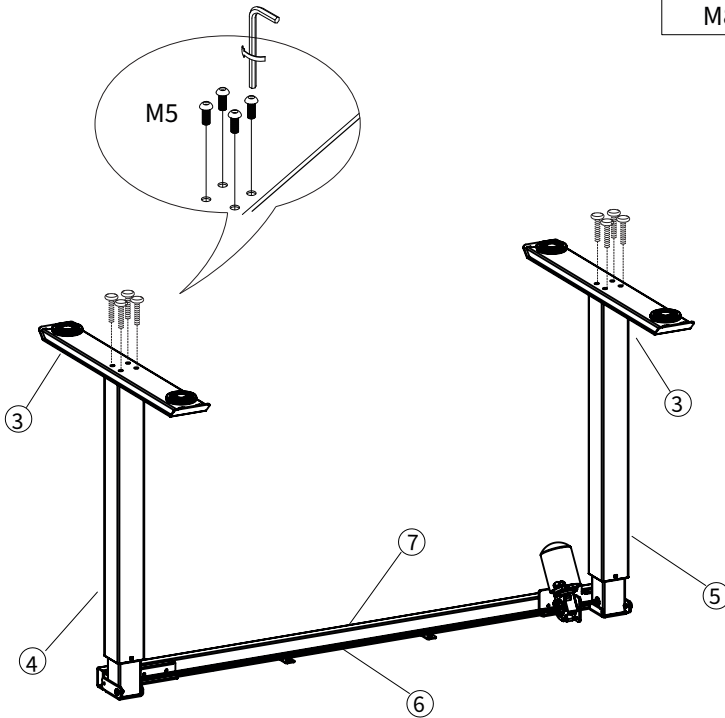
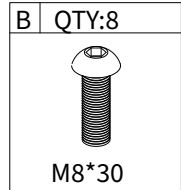

MONTAGE-INSTRUCTIES

STEP 2

A	QTY:4
	
M6*12	

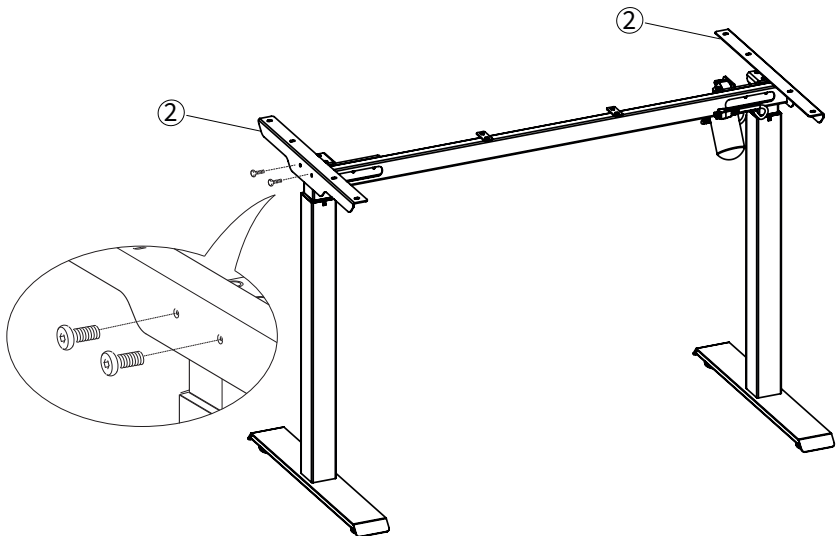

MONTAGE-INSTRUCTIES

STEP 3

D	QTY:10
	
M5.0*16	

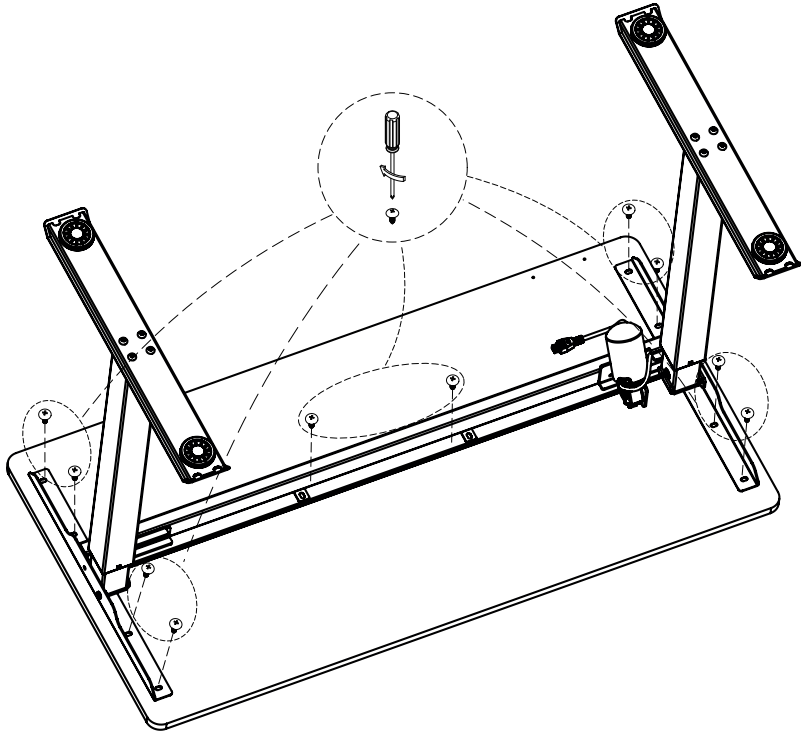

MONTAGE-INSTRUCTIES

STEP 4

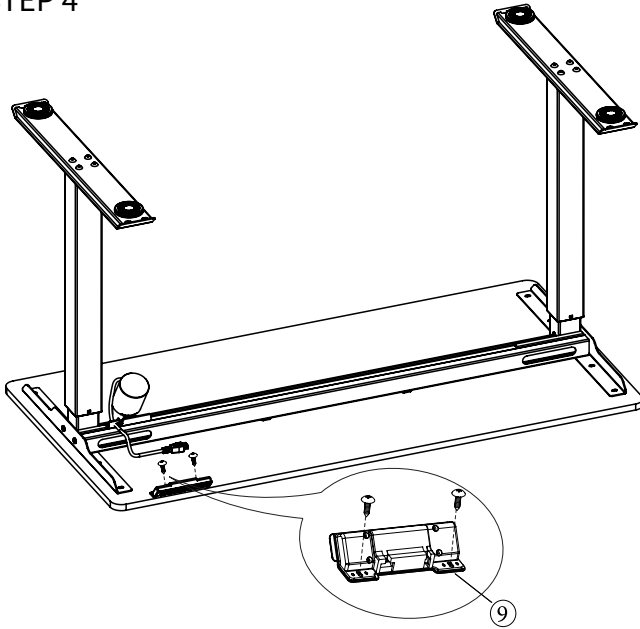

STEP 5

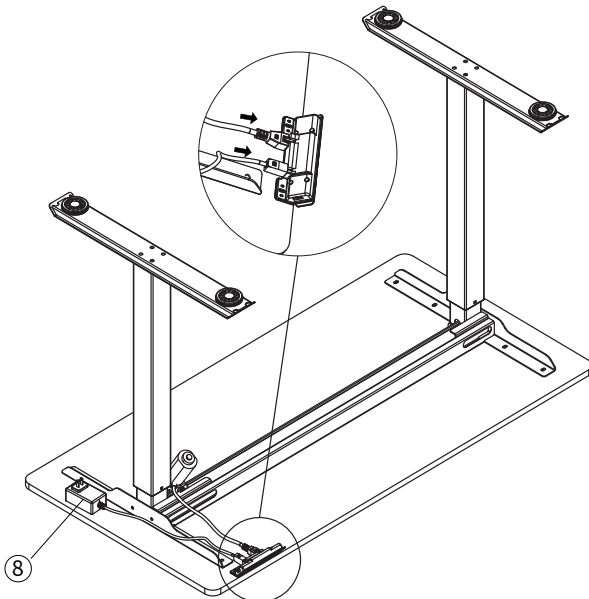

GEBRUIKSAANWIJZING

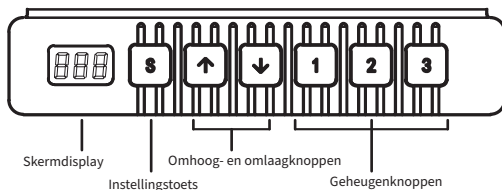

Het gehele oppervlak van de handeenschap fungeert als een knoppaneel. Als er binnen 30 seconden geen knop wordt ingedrukt, wordt het scherm vergrendeld en vervolgens worden de 1/2/3/S-toetsen vergrendeld. Om ze te ontgrendelen, drukt u eerst op de Omhoog of Omlaag-knop. De toetsen kunnen worden gebruikt wanneer het scherm oplicht.

■ Skermdisplay

Toont de huidige hoogte-instelling van het bureau.

■ Omhoog- en omlaagknoppen

Druk continu op de OMHOOG/OMLAAG-knop om de hoogte van het bureau aan te passen totdat je de gewenste/optimale hoogte hebt bereikt.

■ Geheugenknoppen (1/2/3)

Minnesmodusinstelling:

Terwijl het bureau zich naar een specifiek punt beweegt, druk op de "S"-knop.

Het schermdisplay toont "S-" en het symbool "-." knippert.

Druk op de "1-3" knop die overeenkomt met het gewenste label om de positie op te slaan.

De geheugenhoogte is nu succesvol opgeslagen. Om het bureau automatisch naar de opgeslagen geheugenhoogte te verplaatsen, drukt u lichtjes op de overeenkomstige "1/2/3" knop.

■ Instellingstoets (S)

Druk op de "S"-knop om geheugenposities en interne parameters in te stellen.

■ Initialisatie

1. Als een standaardinitialisatie moet worden uitgevoerd:

Wanneer "RST" op het scherm verschijnt, druk en houd de knop "↓" ingedrukt totdat het bureau het laagste punt bereikt.

Houd de knop ingedrukt totdat je een "di" geluid hoort en het bureau terug stuitert. Dit geeft aan dat de initialisatie is voltooid.

Let op: Laat de knop niet los tijdens deze operatie, omdat dit kan leiden tot een mislukte initialisatie.

2. Om een initialisatie te forceren:

Druk en houd de knop "↓" ingedrukt totdat het bureau het laagste punt bereikt.

Laat de knop los en druk deze vervolgens ongeveer 5 seconden in.

Je hoort een "di" geluid en het bureau zal terug stuiteren, wat aangeeft dat de initialisatie is voltooid.

3. Om de fabrieksinstellingen te herstellen:

Wanneer een nieuwe besturingsunit is geïnstalleerd of als je de parameters naar de fabrieksinstellingen wilt herstellen, druk en houd dan beide "↑" en "↓" knoppen tegelijkertijd ingedrukt.

Na ongeveer 5 seconden hoor je het eerste "di" geluid.

Na ongeveer 10 seconden hoor je het tweede "di" geluid.

Wanneer het schermdisplay "RST" weergeeft, volg dan de instructies in punt nr. 1 voor de initialisatie.

■ Veiligheidsfunctie

Het bureau keert automatisch terug als het weerstand ondervindt tijdens de hoogteverstelling.

■ De handeenschap toont een foutcode en oplossing

Foutcode	Foutoorzaak	Oplossing
E01, E06, E07	Stroomfout	Vervang voeding
E02	Asynchrone hoogte boven 1 cm	Voer initialisatieoperatie 1 uit.
E04	Handseffout	Haal de kabel van de handeenschap uit en sluit hem opnieuw aan
E05	Waarschuwing voor botsingen	Terugkeerherinnering, normale modus
E08	Het bureaublad helt over	Controleer het bureau
E11, E21, E40, E41	Verbindingskabelfout	Controleer de verbindingskabel
E12, E22, E42, E43	Controleerfout	Vervang de besturingsseenheid
E13, E23	Motor 1 of 2 heeft een open fasefout.	Controleer de bedrading van de motor binnenin de tafelpoten
E14 ~E17, E24~E27	Motorfout	Vervang de motor
E18, E28	Overbelasting	Verminder de belasting
HOT	Oververhitting	Automatische reset na 20 minuten pauze

GEBRUIKSAANWIJZING

■ Geavanceerde functie-instellingen.

Beperkte hoogte-instelling: Druk gedurende 5 seconden op de “↑” en “↓” knoppen tot er een pieptoon klinkt om aan te geven dat de beperkte hoogte-instelling is gelukt. (minimale beperkte hoogte < 96, maximale beperkte hoogte > 97).

Om u deze functie wilt annuleren, verplaatst het bureau naar de grenshoogte en druk vervolgens gedurende 5 seconden op de “↑” en “↓” knoppen opnieuw. U zult een pieptoon horen om aan te geven dat de beperkte hoogte-instelling is geannuleerd.

Vergrendelen en ontgrendelen: Druk tegelijkertijd gedurende 5 seconden op de “↑” en “S” knoppen. Het scherm toont “LOC” om aan te geven dat het systeem vergrendeld is. Om te ontgrendelen, druk op de “↓” en “S” knoppen gedurende 5 seconden. Het scherm zal een numerieke waarde weergeven, wat aangeeft dat het systeem ontgrendeld is.

<p>Druk gedurende 5 seconden op de “S” knop totdat het digitale scherm “S-1” weergeeft. Gebruik vervolgens de “↑” of “↓” knop om uw keuze te maken.</p>	<p>↑</p>	<p>S-1</p> <p>Wissel tussen meter en inch.</p>	<p>Druk op de “S”-knop.</p>	<p>↑ 0 Meter</p> <p>↓ 1 Inch</p>
	<p>↑</p>	<p>S-2</p> <p>Gevoeligheid voor botsingsbeveiliging (Detectie/Sensor Element)</p>	<p>Druk op de “S”-knop.</p>	<p>↑ 0 Uitschakelen</p> <p>↓ 1 Minst gevoelig</p> <p>8 Meest gevoelig</p>
	<p>↑</p>	<p>S-3</p> <p>Verhoog de gevoeligheid voor botsingsbeveiliging</p>	<p>Druk op de “S”-knop.</p>	<p>↑ 0 Uitschakelen</p> <p>↓ 1 Minst gevoelig</p> <p>8 Meest gevoelig</p>
	<p>↑</p>	<p>S-4</p> <p>Verminder de gevoeligheid voor botsingsbeveiliging</p>	<p>Druk op de “S”-knop.</p>	<p>↑ 1 Minst gevoelig</p> <p>↓ 8 Meest gevoelig</p>
	<p>↑</p>	<p>S-5</p> <p>Gebruik van het laagste hoogteniveau</p>	<p>Druk op de “S”-knop.</p>	<p>Gebruik “↑” of “↓” om de bodemhoogte aan te passen</p>
	<p>↑</p>	<p>S-6</p> <p>Gebruik van de geheugenknop</p>	<p>Druk op de “S”-knop.</p>	<p>↑ 0 Houd ingedrukt om te bewegen, laat los om de bureaubladbediening te stoppen.</p> <p>↓ 1 Klik om de beweging van het bureau te starten. Klik opnieuw om de beweging te stoppen. Uitschakelen</p>
	<p>↑</p>	<p>S-7</p> <p>Oververhittingsbeveiliging</p>	<p>Druk op de “S”-knop.</p>	<p>↑ 0</p> <p>↓ 1 Aan (Continu gebruik gedurende twee minuten, fout HOT)</p>
	<p>↑</p>	<p>S-8</p> <p>Instellen van de kantelhoek van het bureau (Als de ingestelde waarde wordt overschreden, zal een foutmelding E08 verschijnen.)</p>	<p>Druk op de “S”-knop.</p>	<p>↑ 0 Uitschakelen</p> <p>↓ 1 0.5°</p> <p>2 1.0°</p> <p>3 1.5°</p> <p>4 2.0°</p> <p>5 2.5°</p> <p>6 3.0°</p> <p>7 3.5°</p> <p>8 4.0°</p> <p>Gereserveerd. Sommige modellen hebben deze functie niet beschikbaar.</p> <p>Druk op de “S”-knop om terug te gaan. De instelling is succesvol toegepast.</p>

EU-verklaring om överensstemming

1. Product model: 610703, 610803

2. Name and address of the manufacturer or his authorized representative:

SUN-FLEX AB

Logistikvägen 6

438 70 Landvetter, Sweden

3. This declaration of conformity is issued under the sole responsibility of the manufacturer.

4. Subject of the declaration:

Equipment: Height-adjustable desk frame

Brand: SUN-FLEX

Model/type: 610703, 610803

5. The subject of the above declaration complies with the relevant Union harmonized legislation:

Low Voltage Directive (LVD) 2014/35/EU

Electromagnetic Compatibility Directive (EMC) 2014/30/EU

Restriction of Hazardous Substances Directive (RoHS) 2011/65/EU

6. References to the relevant harmonized standards used or references to other technical specifications in relation to which compliance is declared:

LVD: EN 60335-2-2012

EN 60335-2-7:2010

EMC: EN 55014-1:2006 + A1:2009 + A2:2011

EN 55014-2:1997 + A1:2001 + A2:2008

RoHS: EN 50581:2012

Signed on behalf of:

Landvetter 2023-06-30

Manufacturer SUN-FLEX AB



Joakim Persson

SPECIFICATIES

Elektrische bedieningseenheid:

Ingangsspanning: 100-240V AC 50/60Hz

Werkcyclus: Maximaal 10% (2 minuten aan, 18 minuten uit)

Skrivbordsframe-onderdeel:

Dynamische draagcapaciteit: 80 kg

Maximale statische draagcapaciteit: 120 kg

VEILIGHEIDSWAARSCHUWING

1. Lees deze handleiding zorgvuldig door voordat u het product gebruikt.
2. Het product moet worden aangesloten op de juiste stroomvoorziening.
3. Alle accessoires die op de bedieningseenheid zijn aangesloten, moeten pluggen en elektrische eigenschappen hebben die overeenkomen met de specificaties.
4. Alleen voor gebruik binnenshuis.
5. Als de externe kabel van de transformator beschadigd is en vervangen moet worden, zal de fabrikant of zijn serviceagent een nieuw reserveonderdeel leveren.

SUN-FLEX

www.sun-flex.com

SUN-FLEX



Logistikvägen 6, SE-438 70 Landvetter,
Sweden Tel: +46 322 127 00
info@sun-flex.com
www.sun-flex.com